

velleman®



ZLLPIR

MOTION SENSOR WITH LED LIGHT
BEWEGINGSSENSOR MET LEDVERLICHTING
CAPTEUR DE MOUVEMENT À ÉCLAIRAGE LED
DETECTOR DE MOVIMIENTO CON ILUMINACIÓN LED
BEWEGUNGSMELDER MIT LED-BELEUCHTUNG



USER MANUAL	3
GEBRUIKERSHANDLEIDING	6
NOTICE D'EMPLOI	9
MANUAL DEL USUARIO	12
BEDIENUNGSANLEITUNG	15

ZLLPIR

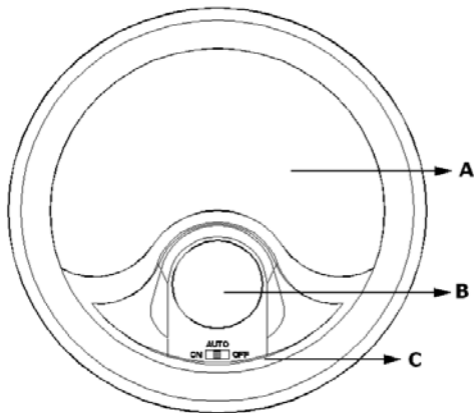

A	LEDs (8)	Leds	LED
B	PIR sensor	PIR-sensor	Capteur PIR
C	switch ON/AUTO/OFF	ON/AUTO/OFF	ON/AUTO/OFF

A	LEDs (8)	LEDs (8)
B	Sensor PIR	PIR-Sensor
C	ON/AUTO/OFF	ON/AUTO/OFF

USER MANUAL

1. Introduction

To all residents of the European Union

Important environmental information about this product



This symbol on the device or the package indicates that disposal of the device after its lifecycle could harm the environment. Do not dispose of the unit (or batteries) as unsorted municipal waste; it should be taken to a specialized company for recycling. This device should be returned to your distributor or to a local recycling service.

Respect the local environmental rules.

If in doubt, contact your local waste disposal authorities.

Thank you for choosing Velleman! Please read the manual thoroughly before bringing this device into service. If the device was damaged in transit, don't install or use it and contact your dealer.

2. Safety Instructions



Keep the device away from children and unauthorised users.



For indoor use only. Keep this device away from rain, moisture, splashing and dripping liquids

- Damage caused by disregard of certain guidelines in this manual is not covered by the warranty and the dealer will not accept responsibility for any ensuing defects or problems.
- Note that damage caused by user modifications to the device is not covered by the warranty.

3. General Guidelines

- Protect this device from shocks and abuse. Avoid brute force when operating the device.
- Protected the device against extreme heat, dust and moisture.
- Familiarise yourself with the functions of the device before actually using it.
- All modifications of the device are forbidden for safety reasons.
- Only use the device for its intended purpose. Using the device in an unauthorised way will void the warranty.

4. Features

- low power consumption
- PIR sensor technology
- 3 modes: ON, AUTO or OFF

5. Installation and operation

Refer to the drawing on page 2 of this manual.

- Make sure batteries are installed in the device.
- Mount the lamp in a dry location. Avoid places where temperature changes frequently, e.g. near air conditioners or heating devices. Also avoid moving obstructions or moving objects in the detection field of the sensor **[B]**.
- The lamp has a 3-position switch **[C]**.
- Move the switch to the **ON** position to switch the LEDs continuously on.
- In the **AUTO** position, the LEDs will switch on when movement is detected. They will remain on for about 25–30s after last movement was seen.
- Move the switch to the **OFF** position to switch the device off.

6. Batteries

- Open the battery compartment on the back of the device.
- Insert 4 new type AA batteries (LR6C) with the right polarity as indicated inside the battery compartment.
- When replacing batteries, always use 4 new batteries of the same brand and capacity.
- Close the battery compartment.



WARNING: handle batteries with care, observe warnings on battery casing. Dispose of batteries in accordance with local regulations. Keep the battery away from children.

7. Troubleshooting

Low sensor sensitivity	Check for obstructions in front of the sensor. Check whether the operating temperature is <math>< 30^{\circ}\text{C}</math>. Verify whether movement is within the detection range.
LEDs don't switch off in AUTO mode	Check if there is continuous movement present inside detection range. Check if batteries are according to specifications. Check if device is subjected to rapid temperature changes.

8. Technical Specification

working current	120mA
standby current	30–40 μ A
auto-on time	25–30s
max. sensitivity distance	5m (@24°C)
sensitivity angle	120°
operating temperature	10–30°C
relative humidity	<93%
power supply	4xAA battery (not incl., LR6C)
dimensions	118 x 73 x 43mm
weight	32gr (1.13oz)

Use this device with original accessories only. Velleman nv cannot be held responsible in the event of damage or injury resulted from (incorrect) use of this device.

For more info concerning this product, please visit our website www.velleman.eu.

The information in this manual is subject to change without prior notice.

GEBRUIKERSHANDLEIDING

1. Inleiding

Aan alle ingezetenen van de Europese Unie

Belangrijke milieu-informatie betreffende dit product



Dit symbool op het toestel of de verpakking geeft aan dat, als het na zijn levenscyclus wordt weggegooid, dit toestel schade kan toebrengen aan het milieu. Gooi dit toestel (en eventuele batterijen) niet bij het gewone huishoudelijke afval;

het moet bij een gespecialiseerd bedrijf terecht komen voor recyclage. U moet dit toestel naar uw verdeler of naar een lokaal recyclagepunt brengen. Respecteer de plaatselijke milieuwetgeving.

Hebt u vragen, contacteer dan de plaatselijke autoriteiten inzake verwijdering.

Dank u voor uw aankoop! Lees deze handleiding grondig voor u het toestel in gebruik neemt. Werd het toestel beschadigd tijdens het transport, installeer het dan niet en raadpleeg uw dealer.

2. Veiligheidsinstructies



Houd dit toestel uit de buurt van kinderen en onbevoegden.



Enkel voor gebruik binnenshuis. Houd dit toestel uit de buurt van regen, vochtigheid en opspattende vloeistoffen.

- De garantie geldt niet voor schade door het negeren van bepaalde richtlijnen in deze handleiding en uw dealer zal de verantwoordelijkheid afwijzen voor defecten of problemen die hier rechtstreeks verband mee houden.
- Schade door wijzigingen die de gebruiker heeft aangebracht aan het toestel vallen niet onder de garantie.

3. Algemene richtlijnen

- Bescherm dit toestel tegen schokken. Vermijd brute kracht tijdens de bediening van dit toestel.
- Bescherm dit toestel tegen extreme temperaturen, stof en vochtigheid.

- Leer eerst de functies van het toestel kennen voor u het gaat gebruiken.
- Om veiligheidsredenen mag de gebruiker geen wijzigingen aanbrengen aan het toestel.
- Gebruik het toestel enkel waarvoor het gemaakt is. Bij onoordeelkundig gebruik vervalt de garantie.

4. Eigenschappen

- laag verbruik
- PIR-sensor
- 3 modi: ON, AUTO, OFF

5. Installatie en gebruik

Raadpleeg de figuur op pagina 2 van deze handleiding.

- Plaats de batterijen in het toestel.
- Installeer de lamp op een droge plaats zonder temperatuurschommelingen. Vermijd installatie in de buurt van airco's en warmtebronnen.
- De lamp heeft een 3-standschakelaar [**C**].
- Plaats de schakelaar op **ON** om de leds ingeschakeld te laten.
- Plaats de schakelaar op **AUTO** om de leds in te schakelen van zodra de lamp een beweging waarneemt. De leds blijven 25 – 30 s ingeschakeld.
- Plaats de schakelaar op **OFF** om de lamp uit te schakelen.

6. De batterijen

- Open het batterijvak achteraan de lamp.
- Plaats 4 nieuwe AA-batterijen (LR6C). Respecteer de polariteit.
- Gebruik enkel 4 nieuwe batterijen van hetzelfde type.
- Sluit het batterijvak.



Volg de instructies op de verpakking van de batterijen. Houd de batterijen uit de buurt van kinderen.

7. Problemen en oplossingen

Lage gevoeligheid sensor	Verwijder alle voorwerpen vooraan de lamp. Gebruik de lamp enkel bij een omgevingstemperatuur van < 30°C. Ga na of er beweging is binnen het waarnemingsveld.
Leds schakelen niet uit in AUTO-modus	Ga na of er beweging is binnen het waarnemingsveld. Controleer de batterijen. Ga na of de lamp onderhevig is aan temperatuurschommelingen.

8. Technische specificaties

werkstroom	120 mA
stroom in stand-by	30 ~ 40 µA
tijdsduur automatische inschakeling	25 ~ 30 s
max. bereik	5 m (@ 24°C)
stralingshoek	120°
werktemperatuur	10 ~ 30°C
vochtigheidsgraad	< 93 %
voeding	4 x AA-batterij (niet meegelev., LR6C)
afmetingen	118 x 73 x 43 mm
gewicht	32 g

Gebruik dit toestel enkel met originele accessoires. Velleman nv is niet aansprakelijk voor schade of kwetsuren bij (verkeerd) gebruik van dit toestel. Voor meer informatie over dit product, zie www.velleman.eu. De informatie in deze handleiding kan te allen tijde worden gewijzigd zonder voorafgaande kennisgeving.

NOTICE D'EMPLOI

1. Introduction

Aux résidents de l'Union européenne

Des informations environnementales importantes concernant ce produit



Ce symbole sur l'appareil ou l'emballage indique que l'élimination d'un appareil en fin de vie peut polluer l'environnement. Ne pas jeter un appareil électrique ou électronique (et des piles éventuelles) parmi les déchets municipaux non sujets au tri sélectif ; une déchèterie traitera l'appareil en question.

Renvoyer les équipements usagés à votre fournisseur ou à un service de recyclage local. Il convient de respecter la réglementation locale relative à la protection de l'environnement.

En cas de questions, contacter les autorités locales pour élimination.

Nous vous remercions de votre achat ! Lire la présente notice attentivement avant la mise en service de l'appareil. Si l'appareil a été endommagé pendant le transport, ne pas l'installer et consulter votre revendeur.

2. Prescriptions de sécurité



Garder la lampe hors de la portée de personnes non qualifiées et de jeunes enfants.



Uniquement pour usage à l'intérieur. Tenir l'appareil à l'écart la pluie, de l'humidité et d'éclaboussures.

- La garantie ne s'applique pas aux dommages survenus en négligeant certaines directives de cette notice et votre revendeur déclinera toute responsabilité pour les problèmes et les défauts qui en résultent.
- Les dommages occasionnés par des modifications à l'appareil par le client ne tombent pas sous la garantie.

3. Directives générales

- Protéger la lampe contre les chocs et le traiter avec circonspection pendant l'installation et l'opération.
- Tenir la lampe à l'écart de la poussière, l'humidité et des températures extrêmes.

ZLLPIR

- Se familiariser avec le fonctionnement de l'appareil avant de l'utiliser.
- Toute modification de l'appareil est interdite pour des raisons de sécurité.
- N'utiliser le thermomètre qu'à sa fonction prévue. Un usage impropre annule d'office la garantie.

4. Caractéristiques

- faible consommation
- capteur PIR
- 3 modes : ON, AUTO, OFF

5. Installation and operation

Refer to the drawing on page 2 of this manual.

- Make sure batteries are installed in the device.
- Mount the lamp in a dry location. Avoid places where temperature changes frequently, e.g. near air conditioners or heating devices. Also avoid moving obstructions or moving objects in the detection field of the sensor **[B]**.
- The lamp has a 3-position switch **[C]**.
- Move the switch to the **ON** position to switch the LEDs continuously on.
- In the **AUTO** position, the LEDs will switch on when movement is detected. They will remain on for about 25–30s after last movement was seen.
- Move the switch to the **OFF** position to switch the device off.

6. Les piles

- Ouvrir le compartiment des piles à l'arrière de la lampe.
- Insérer 4 nouvelles piles type R6 (LR6C) en respectant la polarité.
- N'utiliser que des piles nouvelles et identiques.
- Refermer le compartiment des piles.



**Observer les instructions sur l'emballage des piles.
Tenir la pile à l'écart des enfants.**

7. Problèmes et solutions

Faible sensibilité du capteur	Retirer toute obstruction dans le champ de la lampe. N'utiliser la lampe qu'avec une température ambiante de < 30°C. Vérifier la présence d'un mouvement dans le champ de la lampe.
LED ne s'éteignent pas en mode AUTO	Vérifier la présence d'un mouvement dans le champ de la lampe. Vérifier les piles. S'assurer que la lampe n'est pas sujette à des variations de température.

8. Spécifications techniques

courant de service	120 mA
courant en mode veille	30 ~ 40 µA
durée allumage automatique	25 ~ 30 s
portée max.	5 m (@ 24°C)
angle de rayonnement	120°
température de service	10 ~ 30°C
taux d'humidité	< 93 %
alimentation	4 piles R6 (non incl., LR6C)
dimensions	118 x 73 x 43 mm
poids	32 g

N'employer cet appareil qu'avec des accessoires d'origine. SA Velleman ne sera aucunement responsable de dommages ou lésions survenus à un usage (incorrect) de cet appareil. Pour plus d'information concernant cet article, visitez notre site web www.velleman.eu. Toutes les informations présentées dans cette notice peuvent être modifiées sans notification préalable.

MANUAL DEL USUARIO

1. Introducción

A los ciudadanos de la Unión Europea

**Importantes informaciones sobre el medio ambiente
concerniente a este producto**



Este símbolo en este aparato o el embalaje indica que, si tira las muestras inservibles, podrían dañar el medio ambiente.

No tire este aparato (ni las pilas, si las hubiera) en la basura doméstica; debe ir a una empresa especializada en reciclaje.

Devuelva este aparato a su distribuidor o a la unidad de

reciclaje local.

Respete las leyes locales en relación con el medio ambiente.

Si tiene dudas, contacte con las autoridades locales para residuos.

¡Gracias por haber comprado el **ZLLPIR**! Lea atentamente las instrucciones del manual antes de usarlo. Si el aparato ha sufrido algún daño en el transporte no lo instale y póngase en contacto con su distribuidor.

2. Instrucciones de seguridad



Mantenga el aparato lejos del alcance de personas no capacitadas y niños.



Sólo para el uso en interiores. No exponga este equipo a lluvia, humedad ni a ningún tipo de salpicadura o goteo.

- Daños causados por descuido de las instrucciones de seguridad de este manual invalidarán su garantía y su distribuidor no será responsable de ningún daño u otros problemas resultantes.
- Los daños causados por modificaciones no autorizadas, no están cubiertos por la garantía.

3. Normas generales

- No agite el aparato. Evite usar excesiva fuerza durante el manejo y la instalación.
- No exponga este aparato a polvo, humedad y temperaturas extremas.
- Familiarícese con el funcionamiento del aparato antes de utilizarlo.

ZLLPIR

- Por razones de seguridad, las modificaciones no autorizadas del aparato están prohibidas.
- Utilice sólo el aparato para las aplicaciones descritas en este manual. Un uso desautorizado anula la garantía.

4. Características

- Bajo consumo
- sensor PIR
- 3 modos: ON, AUTO, OFF

5. Instalación y uso

Véase la figura en la página 2 de este manual del usuario.

- Introduzca las pilas en el aparato.
- Instale la lámpara en un lugar seco sin variaciones de temperatura. No instale el aparato cerca de fuentes de calor ni aire acondicionado. Evite también obstáculos u objetos moviéndose en la zona de detección del sensor **[B]**.
- El aparato está equipado con un interruptor con 3 posiciones **[C]**.
- Ponga el interruptor en la posición **ON** para activar los LEDs de manera continua.
- En la posición **AUTO**, los LEDs se activan al detectar un movimiento. Quedan iluminados durante unos 25–30s después de haber detectado el último movimiento.
- Ponga el interruptor en la posición **OFF** para desactivar el aparato.

6. Las pilas

- Abra el compartimiento de pilas de la parte trasera del aparato.
- Introduzca 4 nuevas pilas AA (LR6C). Respete la polaridad.
- Utilice sólo pilas nuevas e idénticas.
- Vuelva a cerrar el compartimiento de pilas.



**OJO: Respete las advertencias del embalaje.
Mantenga las pilas lejos del alcance de niños.**

7. Solución a problemas

Baja sensibilidad del sensor	Saque cualquier obstáculo de la zona de detección. Utilice el aparato sólo con una temperatura ambiente de < 30°C. Verifique si hay movimientos dentro de la zona de detección.
Los LEDs no se apagan en el modo AUTO	Verifique si hay movimientos dentro de la zona de detección. Controle las pilas. Asegúrese de que el aparato no esté expuesto a variaciones de temperatura.

8. Especificaciones

Corriente de funcionamiento	120 mA
Corriente en el modo de espera (standby)	30 ~ 40 µA
Duración de la activación automática	25 ~ 30 s
Alcance máx.	5 m (@ 24°C)
Ángulo de radiación	120°
Temperatura de funcionamiento	10 ~ 30°C
Humedad	< 93 %
Alimentación	4 pilas R6 (non incl., LR6C)
Dimensiones	118 x 73 x 43 mm
Peso	32 g

Utilice este aparato sólo con los accesorios originales. Velleman Spain SL no será responsable de daños ni lesiones causados por un uso (indebido) de este aparato. Para más información sobre este producto, visite nuestra página web www.velleman.eu. Se pueden modificar las especificaciones y el contenido de este manual sin previo aviso.

BEDIENUNGSANLEITUNG

1. Einführung

An alle Einwohner der Europäischen Union

Wichtige Umweltinformationen über dieses Produkt



Dieses Symbol auf dem Produkt oder der Verpackung zeigt an, dass die Entsorgung dieses Produktes nach seinem Lebenszyklus der Umwelt Schaden zufügen kann.

Entsorgen Sie die Einheit (oder verwendeten Batterien) nicht als unsortiertes Hausmüll; die Einheit oder verwendeten Batterien müssen von einer spezialisierten

Firma zwecks Recycling entsorgt werden.

Diese Einheit muss an den Händler oder ein örtliches Recycling-Unternehmen retourniert werden.

Respektieren Sie die örtlichen Umweltvorschriften.

Falls Zweifel bestehen, wenden Sie sich für

Entsorgungsrichtlinien an Ihre örtliche Behörde.

Wir bedanken uns für den Kauf des **ZLLPIR!** Lesen Sie diese Bedienungsanleitung vor Inbetriebnahme sorgfältig durch. Überprüfen Sie, ob Transportschäden vorliegen. Sollte dies der Fall sein, verwenden Sie das Gerät nicht und wenden Sie sich an Ihren Händler.

2. Sicherheitshinweise



Halten Sie Kinder und Unbefugte vom Gerät fern.



Nur für die Anwendung im Innenbereich. Schützen Sie das Gerät vor Regen und Feuchte. Setzen Sie das Gerät keiner Flüssigkeit wie z.B. Tropf- oder Spritzwasser, aus.

- Bei Schäden, die durch Nichtbeachtung der Bedienungsanleitung verursacht werden, erlischt der Garantieanspruch. Für daraus resultierende Folgeschäden übernimmt der Hersteller keine Haftung.
- Bei Schäden verursacht durch eigenmächtige Änderungen erlischt der Garantieanspruch.

3. Allgemeine Richtlinien

- Vermeiden Sie Erschütterungen. Vermeiden Sie rohe Gewalt während der Installation und Bedienung des Gerätes.

ZLLPIR

- Schützen Sie das Gerät vor extreme Temperaturen, Staub und Feuchte.
- Nehmen Sie das Gerät erst in Betrieb, nachdem Sie sich mit seinen Funktionen vertraut gemacht haben.
- Eigenmächtige Veränderungen sind aus Sicherheitsgründen verboten.
- Verwenden Sie das Gerät nur für Anwendungen beschrieben in dieser Bedienungsanleitung sonst kann dies zu Schäden am Produkt führen und erlischt der Garantieanspruch.
- Es gibt keine zu wartenden Teile.
- Bestellen Sie eventuelle Ersatzteile bei Ihrem Fachhändler.

4. **Eigenschaften**

- Niedriger Stromverbrauch
- PIR-Sensor
- 3 Modi: ON, AUTO, OFF

5. **Installation und Anwendung**

Siehe die Abbildung, Seite 2 dieser Bedienungsanleitung.

- Legen Sie die Batterien in das Gerät ein.
- Installieren Sie das Gerät an einem trockenen Ort ohne Temperaturschwankungen. Installieren Sie es nicht in der Nähe von Klimaanlage oder Wärmequellen.
- Das Gerät verfügt über einen Schalter mit 3 Positionen **[C]**.
- Stellen Sie den Schalter auf **ON** um die LEDs eingeschaltet zu lassen.
- Stellen Sie den Schalter auf **AUTO** um die LEDs einzuschalten sobald das Gerät eine Bewegung detektiert. Die LEDs bleiben 25 – 30 s eingeschaltet.
- Stellen Sie den Schalter auf **OFF** um das Gerät auszuschalten.

6. **Die Batterien**

- Öffnen Sie das Batteriefach auf der Rückseite des Gerätes.
- Legen Sie 4 neue AA-Batterien (LR6C) ein. Beachten Sie die Polarität.
- Verwenden Sie nur 4 neue Batterien des gleichen Typs.
- Schließen Sie das Batteriefach.



Beachten Sie die Warnungen der Verpackung. Halten Sie die Batterien von Kindern fern.

7. Problemlösung

Niedrige Empfindlichkeit des Sensors	Entfernen Sie alle Gegenstände im Erfassungsbereich. Verwenden Sie das Gerät nur bei einer Umgebungstemperatur von < 30°C. Überprüfen Sie, ob es Bewegung innerhalb des Erfassungsbereichs gibt.
Die LEDs schalten im AUTO-Modus nicht aus	Überprüfen Sie, ob es Bewegung innerhalb des Erfassungsbereichs gibt. Überprüfen Sie die Batterien. Überprüfen Sie, ob das Gerät Temperaturschwankungen unterworfen ist.

8. Technische Daten

Betriebsstrom	120 mA
Strom im Standby-Modus	30 ~ 40 µA
Dauer der automatischen Einschaltung	25 ~ 30 s
max. Bereich	5 m (@ 24°C)
Abstrahlwinkel	120°
Betriebstemperatur	10 ~ 30°C
Feuchtigkeit	< 93 %
Stromversorgung	4 x AA-Batterie (nicht mitgeliefert, LR6C)
Abmessungen	118 x 73 x 43 mm
Gewicht	32 g

Verwenden Sie dieses Gerät nur mit originellen Zubehörteilen. Velleman NV übernimmt keine Haftung für Schaden oder Verletzungen bei (falscher) Anwendung dieses Gerätes. Für mehr Informationen zu diesem Produkt, siehe www.velleman.eu. Alle Änderungen ohne vorherige Ankündigung vorbehalten.