

# TRC1 – REMOTE CONTROLLED HELICOPTER



## 1. Introduction & Features

Thank you for buying the **TRC1**! Please read the manual thoroughly before bringing this device into service.

If the device was damaged in transit, don't use it and contact your dealer.

Your **TRC1** is easy to pilot thanks to its proportional control, and has a maximum flight altitude of more than 15 meters!

Learning to fly a radio-controlled helicopter is a lot of fun, and these basic instructions will help you to get started.

## 2. Contents

The complete **TRC1** set consists of: 1 helicopter, 1 remote control, 1 helipad charging station and 1 manual.

1. tail rotor
2. antenna
3. charging port
4. on/off switch
5. landing gear
6. main rotor

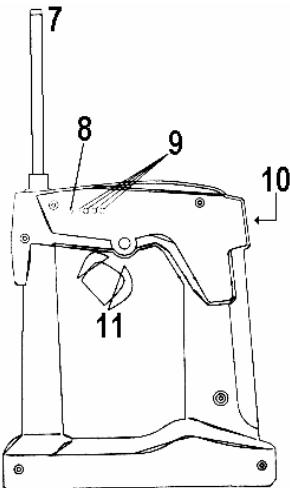
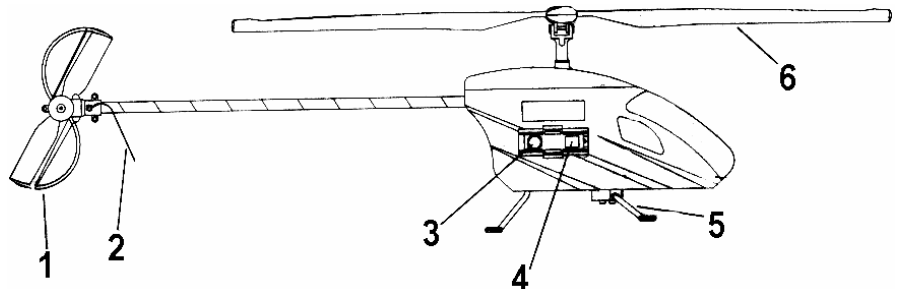

7. antenna
8. green power LED
9. red speed control LEDs
10. on/off switch
11. trigger
12. launching Rods
13. green/red charging LED
14. charging button
15. on/off switch
16. DC input
17. charge nozzle

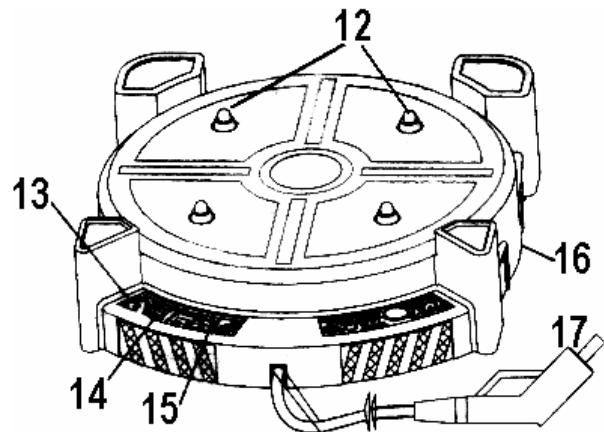

## 3. Batteries

### a. Batteries

- Always install batteries with the polarity as indicated on the device itself.
- Do not mix new and old batteries.
- Do not mix different sizes and types of batteries (alkaline, rechargeable...)
- Do not attempt to recharge non-rechargeable batteries
- Only use batteries of the recommended type and rating or equivalent.
- We recommend connecting the charging port with a voltage adapter (e.g. **PS1208**, not incl.) via the DC input.

### b. Remote Control

Required: 6 AA batteries

1. Use an appropriate screwdriver to unscrew the battery compartment screw at the bottom of the remote control.
2. Take off the battery compartment lid.
3. Install the 6 AA batteries. Make sure the polarity is correct.
4. Put the battery compartment lid back and fasten the screw.

### c. Helipad

Required: 8 D batteries or an external adapter type **PS1208** (not incl.)

1. Use an appropriate screwdriver to unscrew the battery compartment screw at the bottom of the helipad.
2. Slide the battery compartment lid back until the tabs align with the slots and remove the lid.
3. Install the 8 D batteries. Make sure the polarity is correct.
4. Put the battery compartment lid back and fasten the screw.
5. You don't need to install batteries in the helipad when using a power adapter (e.g. **PS1208**, not incl.)

### d. Helicopter

The helicopter has built-in rechargeable batteries.

You need to fully charge it twice before the first use to optimize the battery condition.

**Never double-charge your helicopter after the first flight!**

Charging procedure:

1. Apply a 12Vdc voltage, max. 800mA, to the DC in jack on the helipad (p.1 #16).
2. Put the helicopter on the helipad, with its landing gear (p.1 #5) on the launching rods (#12).
3. Make sure the helicopter's on/off switch (#4) is set to off and insert the charge nozzle (#17) all the way into the helicopter's charging port (#3).
4. Set the charger's on/off switch (#15) to ON and press the charger's button (#14). The red LED will light up and the green one will extinguish to indicate the helicopter is being charged. Full charging takes approx. 3 minutes.
5. When the helicopter is fully charged, the red LED will extinguish and the green one will light up.

## 4. Flying the Helicopter

### a. Pre-flight Weather and Location Check

1. Do not fly in extreme temperatures (<10°C/50°F or >45°C/113°F), as this may affect performance and possibly damage the helicopter.
2. Do not fly in the wind, as this limits your ability to control the helicopter and it may be lost or damaged.
3. Do not fly in poor weather conditions: rain, snow and other bad conditions may damage your helicopter.
4. Select a wide open area for flying: do not fly near other people, animals, trees, buildings, overhead wires etc.

### b. Preparing for Take-off

1. Fully extend the antenna.
2. Set the on/off switch on the remote control (#10) to on. The green power LED will light up.
3. Put the helicopter on the helipad with its landing gear (#5) on the launching rods (#12).
4. Set the on/off switch on the helicopter (#4) to on.
5. Stand back - make sure you are at least 5 metres away from the helicopter before launching.
6. Make sure there are no obstacles near the helicopter (animals or passers-by). You are now ready for takeoff.

### c. Flying the Helicopter

1. CONTROL RANGE: the control range of the helicopter is 300ft (100m). Beware of wind: when the helicopter is out of range, you will not be able to control it.
2. FLIGHT TIME: on a full charge and in low wind conditions, the helicopter will fly for 30s-2min. If the helicopter cannot fly that long, you may need to change the 8 D batteries in the helipad.
3. SAFETY FEATURE: BUILT-IN TEMPERATURE SENSOR: if the internal temperature in the helicopter becomes too high, the sensor will AUTOMATICALLY shut down the helicopter by slowing down the rotor speed, causing the helicopter to land gently. The sensor is installed to prevent battery overheating and helps to ensure a long lifespan for the helicopter.

**Let the helicopter cool down for at least 10 minutes every 4 to 5 flights.**

4. To lift off and climb: pull the trigger (#11). The harder you pull, the faster the rotor rotates, and the higher the helicopter flies. The flight speed is indicated on the remote control by the red LEDs (#9).
5. To change direction: gently ease off on the trigger ; the helicopter's tail rotor will make the helicopter turn to the right.  
**! It is not possible to accurately pre-select a right or left turn.** When the helicopter is pointing in the desired direction, pull the trigger harder again.
6. To land: an ideal landing surface is a soft grassy area. Harsh landing surfaces may damage the helicopter. To land, ease off on the trigger slowly. Do not ease off too fast, as this may cause your helicopter to come down too fast and possibly crash or be seriously damaged.
7. To stop the rotor from spinning and retrieve the helicopter: push the trigger outwards to brake, and keep it pushed to keep the rotor from spinning. Set the helicopter's on/off switch (#4) to off.
8. Always switch off the helicopter, remote control and charger when they're not being used to prolong battery life.

## 5. Troubleshooting

PROBLEM	CAUSE	SOLUTION
No power to remote control or helipad	Power switch set to 'off'.	Set power switch to 'on'
	Incorrect battery polarity	Verify battery polarity
	Batteries are drained	Install new batteries
Charge nozzle cannot be inserted	Helicopter on/off switch is set to 'on'	Set the switch to 'off' to reveal the connector
Red charging LED does not light up	Nozzle is not inserted all the way	Insert the nozzle entirely
	Charger on/off switch is set to 'off'	Set charger switch to 'on'
	Charging button is not pressed	Press the charging button
No control over helicopter	Remote control is not on	Switch the remote control on
	Antenna not fully extended	Extend the antenna completely
	Too much wind	Do not fly in wind
Helicopter is not flying high enough	Rotor speed is too slow	Pull the trigger harder
	Helicopter is not fully charged	Fully charge the helicopter
	Batteries in charger are drained	Install new batteries in charger
Helicopter does not turn left/right	No left/right toggle	see 'c. Flying the helicopter' above
Helicopter lands too quickly	Trigger is eased off on to fast	Slowly ease off on the trigger
Main rotor keeps on spinning	Trigger not pushed all the way out	Push trigger all the way out

## 6. Safety Instructions

- Damage caused by user modifications or by disregard of certain guidelines in this manual is not covered by the warranty and the dealer will not accept responsibility for any ensuing defects or problems.
- Keep the device away from unauthorised users.
- Use the original packaging if the device is not being used or is to be transported.
- This device must not cause harmful interference and should not be influenced by outside interference.
- Keep away from the helicopter as long as the rotors are in motion.
- Do not launch the helicopter or fly near other people, animals or other objects
- Do not fly in windy conditions, bad weather or extreme temperatures .
- Always launch the helicopter from the helipad. Do not attempt to hand launch the helicopter.
- Do not pull the trigger on the remote control while switching on the helicopter!
- If any of the rotor blades are damaged, do not fly the helicopter and have them replaced.
- Do not push the trigger on the remote control all the way forward during flight, for this will stop the rotors from spinning completely, causing the helicopter to fall down. Only push the trigger to stop the rotors when the helicopter is on the ground or in case of an emergency.
- Use an external adapter with a max. current of 800mA to protect the batteries and avoid personal injury

The information in this manual is subject to change without prior notice.

## R & TTE Declaration of Conformity

This declaration is the sole responsibility of the manufacturer / importer :

**Velleman Components NV**  
Legen Heirweg, 33  
9890 Gavere, Belgium

This certifies that the following designated products :

Wireless toy: **TRC1**

Complies with the essential protection requirements of R&TTE Directive 1999/5/EC on the approximation of the laws of the Member States relating to Radio Spectrum Matters, EMC and Electrical Safety.

This declaration applies to all specimens manufactured in accordance with the attached technical documentation described in annex II of the Directive, which form part of this declaration.

Assessment of compliance of the product (class 2.7) with the essential requirements according to article 3 R&TTE was based on Annexes IV & II of Directive 1999/5/EC and the following standards:

**Radio Spectrum:** EN 300 220-1 : V1.3.1  
EN 300 220-3 : V1.1.1

**EMC:** EN 301 489-1: V1.4.1  
EN 301 489-3: V1.4.1

**Electrical Safety:** EN 50088: 1996 + A1 + A2 + A3  
EN 71-1: 1998 + A1 + A2 + A3 + A4 + A5 + A6 + A7

Gavere, 13/06/2003,



De Meyer Luc

**CE 0681** 

# TRC1 – AFSTANDSBEDIENDE HELIKOPTER

## 1. Inleiding en kenmerken

Dank u voor uw aankoop! Lees deze handleiding grondig voor u het toestel in gebruik neemt. Raadpleeg uw dealer als het toestel werd beschadigd tijdens het transport.

Uw TRC1 is gemakkelijk te besturen dankzij de proportionele bediening, en kan hoger dan 15m stijgen. Met een afstandsbediende helikopter leren vliegen, is plezierig, en deze basisinstructies zullen u op de goede weg helpen.

## 2. Inhoud

De complete TRC1 set omvat: 1 helikopter, 1 afstandsbediening, 1 helidek / laadstation en 1 handleiding.

1. staartrotor
2. antenne
3. laadaansluiting
4. on/off schakelaar
5. landinggestel
6. hoofdrotor

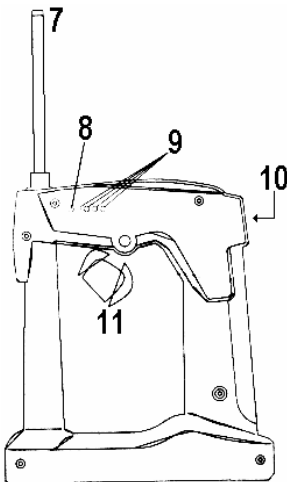
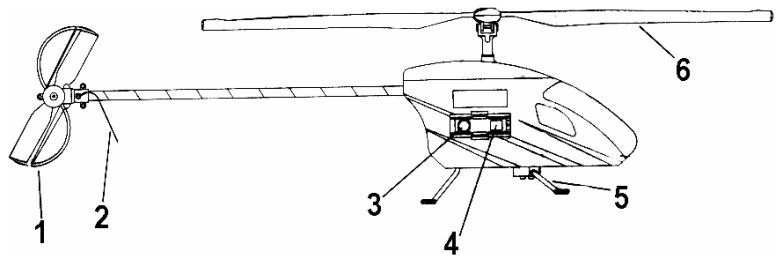

7. antenne
8. groene stroomLED
9. rode snelheidsLEDs
10. on/off schakelaar
11. trekker

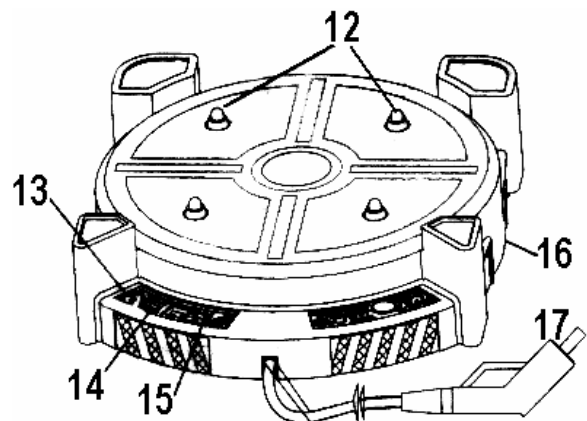

12. lanceerpinnen
13. groene/rode laadLED
14. laadknop
15. on/off schakelaar
16. DC ingang
17. laadpin

## 3. Batterijen

### a. Batterijen

- Plaats batterijen altijd met de polariteit zoals aangegeven op het toestel zelf.
- Gebruik geen nieuwe en oude batterijen door elkaar.
- Gebruik geen verschillende formaten en types batterijen door elkaar (alkaline, oplaadbaar ...)
- Probeer geen niet-oplaadbare batterijen op te laden.
- Gebruik enkel batterijen van het aangegeven of een equivalent type en vermogen.
- Verbind de laadaansluiting met een adapter (bv. **PS1208**, niet meegelev.) via de DC ingang.

### b. Afstandsbediening

Nodig: 6 AA batterijen

1. Gebruik een passende schroevendraaier om het batterijvak onderaan de afstandsbediening te openen.
2. Haal het deksel van het batterijvak.
3. Plaats de 6 AA batterijen. Zorg ervoor dat de polariteit correct is.
4. Plaats het deksel van het batterijvak terug en zet de schroef vast.

### c. Helidek

Nodig: 8 D batterijen of een externe adapter type **PS1208** (niet meegelev.)

1. Gebruik een passende schroevendraaier om het batterijvak onderaan het helidek te openen.
2. Schuif het deksel van het batterijvak achteruit tot de lipjes in de openingen zitten en haal het deksel eraf.
3. Plaats de 8 D batterijen. Zorg ervoor dat de polariteit correct is.
4. Plaats het deksel van het batterijvak terug en zet de schroef vast.
5. U moet geen batterijen inbrengen indien u een adapter gebruikt (bv. **PS1208**, niet meegelev.)

### d. Helikopter

De helikopter heeft ingebouwde oplaadbare batterijen.

Voor het eerste gebruik moet u de helikopter 2 keer volledig opladen voor een optimale staat van de batterijen.

**Laad uw helikopter geen 2 keer na elkaar op na de eerste vlucht!**

Laadprocedure:

1. Breng een spanning van 12Vdc, max. 800mA, naar de DC- ingang op het helidek (p.5 #16).
2. Plaats de helikopter op het helidek, met zijn landinggestel (p.5 #5) op de lanceerpinnen (#12).
3. Verifieer of de on/off schakelaar van de helikopter (#4) op 'off' staat en steek de laadpin (#17) helemaal in de laadaansluiting van de helikopter (#3).
4. Zet de on/off schakelaar (#15) van het helidek op 'on' en druk op de laadknop (#14). De rode LED zal oplichten en de groene zal doven: de helikopter is aan het opladen. Een volledige laadcyclus duurt ongeveer 3 minuten.
5. Wanneer de helikopter volledig opgeladen is, zal de rode LED doven en zal de groene oplichten.

## 4. Vliegen met de helikopter

### a. Plaats- en weercontrole voor de vlucht

1. Vlieg niet bij temperaturen  $<10^{\circ}\text{C}$  of  $>45^{\circ}\text{C}$ : dit kan de prestaties verminderen en de helikopter beschadigen.
2. Vlieg niet als er wind is: u kunt de controle over de helikopter verliezen en de helikopter kan buiten het bereik van de afstandsbediening geraken en schade oplopen.
3. Vlieg niet bij slecht weer: regen, sneeuw en andere slechte omstandigheden kunnen uw helikopter beschadigen.
4. Vlieg enkel op open plekken en uit de buurt van mensen, dieren, bomen, hoogspanningskabels, gebouwen etc.

### b. Voorbereiding om op te stijgen

1. Trek de antenne volledig uit.
2. Zet de on/off schakelaar op de afstandsbediening (#10) op 'on'. De groene stroomLED zal oplichten.
3. Plaats de helikopter op het helidek met het landinggestel (#5) op de lanceerpinnen (#12).
4. Zet de on/off schakelaar van de helikopter (#4) op 'on'.
5. Neem afstand - zorg dat u minstens 5m van de helikopter verwijderd bent voor u de helikopter doet opstijgen.
6. Zorg ervoor dat er geen obstakels dicht bij de helikopter zijn. U bent nu klaar om de helikopter te doen opstijgen.

### c. Vliegen met de helikopter

1. **STUURBEREIK**: het stuurbereik van de helikopter is 100m (300ft). Let op voor windstoten: als de helikopter buiten het bereik van de afstandsbediening komt, zult u hem niet langer kunnen besturen.
2. **DUUR VAN EEN VLUCHT**: volledig opgeladen en bij weinig wind kan de helikopter van 30s tot 2 minuten vliegen. Als de helikopter het zo lang niet uithoudt, dient u wellicht de 8 D batterijen in het helidek te vervangen.
3. **VEILIGHEID: INGEBOUWDE TEMPERATUURSENSOR**: als de temperatuur in de helikopter te hoog wordt, zal de sensor AUTOMATISCH de helikopter afzetten door de snelheid van de rotors geleidelijk te verminderen, waardoor de helikopter zachtjes zal landen. Dankzij deze sensor zullen de batterijen niet oververhitten en zal de helikopter langer meegaan.

**Laat de helikopter ten minste 10 minuten afkoelen iedere 4 à 5 vluchten.**

4. Om op te stijgen en hoger te vliegen: trek aan de trekker (#11). Hoe harder u trekt, hoe vlugger de rotor draait, en hoe hoger de helikopter vliegt. De snelheid wordt aangegeven door de rode LEDs op de afstandsbediening (#9).
5. Om van richting te veranderen: trek wat minder hard aan de trekker ; door de staartrotor zal de helikopter draaien naar rechts.  
**!Het is niet mogelijk naar wens een draai naar links of naar rechts te maken.** Als de neus van de helikopter in de gewenste richting staat, trek dan weer harder aan de trekker.
6. Om te landen: de ideale landingsplaats is een zachte plek met gras. Laat de trekker geleidelijk losser om te landen. Doe dit niet te snel, want uw helikopter zou te snel kunnen dalen en ernstig beschadigd worden.
7. Om de rotor te doen stoppen drukt u de trekker helemaal naar buiten. Hou de trekker in die positie terwijl u naar de helikopter toe stapt en de on/off schakelaar van de helikopter op 'off' zet.
8. Zet altijd helikopter, afstandsbediening en helidek af als u ze niet gebruikt. Zo gaan uw batterijen langer mee.

## 5. Problemen en oplossingen

PROBLEEM	OORZAAK	OPLOSSING
Geen voeding op afstandsbediening of helidek	Schakelaar staat op 'off'	Zet schakelaar op 'on'
	Onjuiste polariteit	Controleer de polariteit van de batterijen
	Batterijen zijn leeg	Plaats nieuwe batterijen
Laadpin kan niet aangesloten worden	Schakelaar v/d helikopter staat op 'on'	Zet de schakelaar op 'off'
Rode laadLED licht niet op	Laadpin zit er niet helemaal in	Steek de laadpin er helemaal in
	Schakelaar van lader staat op 'off'	Zet schakelaar op 'on'
	Laadknop is niet ingedrukt	Druk op de laadknop
Helikopter is onbestuurbaar	Afstandsbediening staat niet aan	Zet de afstandsbediening aan
	De antenne is niet volledig uitgetrokken	Trek de antenne volledig uit
	Te veel wind	Vlieg niet als er wind is
Helikopter vliegt niet hoog genoeg	Rotorsnelheid is te traag	Trek harder aan de trekker
	Helikopter is niet volledig opgeladen	Laad de helikopter volledig op
	Batterijen in de lader zijn leeg	Plaats nieuwe batterijen in de lader
Helikopter draait niet links/rechts	Geen keuzemogelijkheid links/rechts	zie 'c. Vliegen met de helikopter' hierboven
Helikopter landt te snel	Trekker te snel losgelaten	Laat de trekker langzaam los
Hoofdrotor blijft draaien	Trekker niet helemaal naar buiten	Duw de trekker helemaal naar buiten

## 6. Veiligheidsinstructies

- De garantie geldt niet voor schade door het negeren van bepaalde richtlijnen in deze handleiding of door wijzigingen die de gebruiker heeft aangebracht. Uw dealer zal de verantwoordelijkheid hiervoor afwijzen.
- Hou dit toestel uit de buurt van onbevoegden.
- Gebruik de oorspronkelijke verpakking wanneer u het toestel vervoert.
- Dit toestel mag geen elektrische storing veroorzaken en zou ook niet mogen gestoord worden van buitenaf.
- Blijf van de helikopter vandaan zolang de rotor draait.
- Stijg niet op en vlieg niet in de buurt van andere mensen, dieren of eender welke andere voorwerpen.
- Vlieg niet bij wind, slecht weer of extreme temperaturen.
- Laat de helikopter altijd opstijgen van op het helidek. Laat de helikopter niet opstijgen terwijl u hem vasthoudt.
- Trek niet aan de trekker van de afstandsbediening terwijl u de helikopter aanzet.
- Als een van de rotorbladen beschadigd is: vlieg niet met de helikopter en laat de beschadigde rotor vervangen.
- Duw de trekker niet naar voren terwijl de helikopter in de lucht is ; de rotors zullen volledig stoppen, waardoor de helikopter zal vallen. Duw de trekker enkel naar voren als de helikopter op de grond staat of in geval van nood.
- Gebruik een externe adapter met een max. stroom van 800mA om de batterijen te beschermen en verwondingen te vermijden.

De informatie in deze handleiding kan te allen tijde worden gewijzigd zonder voorafgaande kennisgeving.

## R & TTE Verklaring van Overeenstemming

De fabrikant / invoerder is volledig verantwoordelijk voor deze verklaring:

**Velleman Components NV**  
Legen Heirweg, 33  
9890 Gavere, België

Dit is een officiële verklaring dat onderstaande product:

Afstandsbediend speeltuig: **TRC1**

voldoet aan de essentiële veiligheidsnormen van R&TTE Richtlijn 1999/5/EC aangaande de benadering van de wetten van de Lidstaten met betrekking tot Radiospectrum-aangelegenheden, EMC en Elektrische Veiligheid.

Deze verklaring is van toepassing op alle exemplaren die worden gemaakt in overeenstemming met de bijgevoegde technische documentatie, beschreven in Annex II van de Richtlijn.

Het product is ontworpen volgens de vereisten van klasse 2.7. De beoordeling van de mate waarin dit product daadwerkelijk voldoet aan de essentiële vereisten volgens artikel 3 R&TTE, is gebaseerd op de appendices IV en II van Richtlijn 1999/5/EC en de onderstaande standaarden:

**Radiospectrum:** EN 300 220-1 : V1.3.1  
EN 300 220-3 : V1.1.1

**EMC:** EN 301 489-1: V1.4.1  
EN 301 489-3: V1.4.1

**Elektrische veiligheid:** EN 50088: 1996 + A1 + A2 + A3  
EN 71-1: 1998 + A1 + A2 + A3 + A4 + A5 + A6 + A7

Gavere, 13/06/2003,



De Meyer Luc

**CE 0681** 



# TRC1 – HELICOPTERE TELECOMMANDE

## 1. Introduction et caractéristiques

Nous vous remercions de votre achat ! Lisez le présent manuel attentivement avant la mise en service de l'appareil. Consultez votre revendeur si l'appareil a été endommagé pendant le transport.

Votre **TRC1** est facile à piloter grâce au contrôle proportionnel, et il peut s'élever à une hauteur de plus de 15m! Il est amusant d'apprendre à piloter un hélicoptère télécommandé, et cette notice vous mettra sur la bonne voie.

## 2. Contenu

L'ensemble **TRC1** contient: 1 hélicoptère, 1 télécommandé, 1 hélisurface / chargeur et 1 notice.

1. culasse
2. antenne
3. connexion de recharge
4. interrupteur on/off
5. train d'atterrissage
6. rotor principal

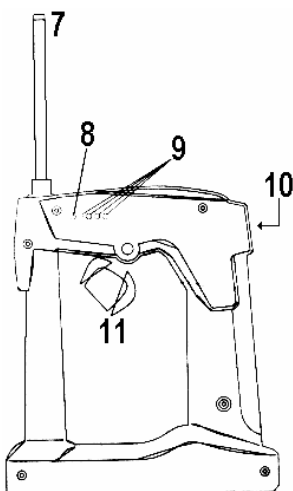

7. antenne
8. LED puissance verte
9. LEDs de vitesse rouges
10. interrupteur on/off
11. gâchette

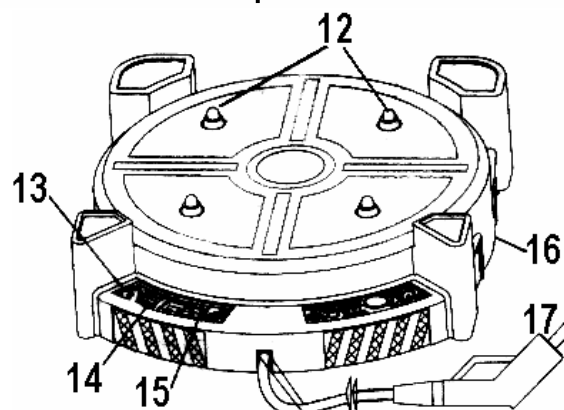
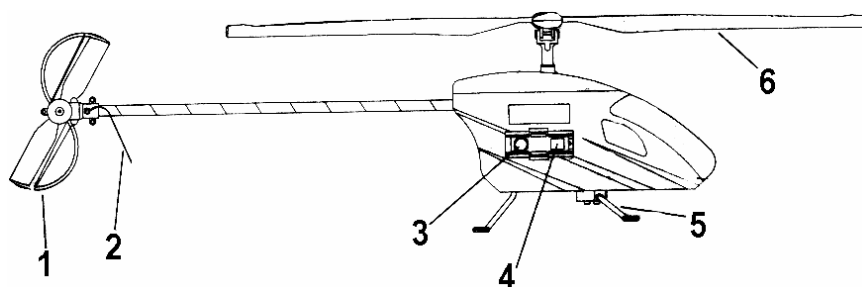

12. broches d'envol
13. LEDs de recharge
14. bouton de recharge
15. interrupteur on/off
16. entrée CC
17. fiche de recharge

## 3. Piles

### a. Piles

- Installez les piles toujours avec la polarité comme indiquée sur l'appareil.
- Ne mélangez pas de vieilles piles avec des nouvelles.
- Ne mélangez pas de différents types et tailles de piles (alcaline, rechargeable...).
- N'essayez pas de recharger des piles non rechargeables.
- Utilisez uniquement des piles de type et puissance recommandés ou équivalents.
- Branchez un adaptateur (p. ex. **PS1208**, non incl.) à la connexion de recharge via l'entrée CC.

### b. Télécommande

Requises: 6 piles LR6

1. Utilisez un tournevis approprié pour dévisser la vis du compartiment de piles en bas de la télécommande.
2. Enlevez le couvercle du compartiment de piles.
3. Installez les 6 piles LR6. Vérifiez si la polarité est correcte.
4. Remettez le couvercle du compartiment de piles et serrez la vis.

### c. Hélisurface

Requises: 8 piles LR20 ou un adaptateur externe type **PS1208** (non incl.)

1. Utilisez un tournevis approprié pour dévisser la vis du compartiment de piles en bas de l'hélisurface.
2. Glissez le couvercle en arrière jusqu'à ce que les lèvres se trouvent dans les trous et vous pouvez l'enlever.
3. Installez les 8 piles LR20. Vérifiez si la polarité est correcte.
4. Remettez le couvercle du compartiment de piles et serrez la vis.
5. Il n'est pas nécessaire d'insérer des piles si vous utilisez un adaptateur (p. ex. **PS1208**, non incl.)

### d. Hélicoptère

L'hélicoptère a des accus rechargeables incorporés.

Chargez l'hélicoptère complètement à deux reprises avant le premier vol afin d'optimiser la condition des accus.

**Ne rechargez jamais l'hélicoptère à 2 reprises consécutives après le premier vol!**

Procédure de recharge:

1. Fournissez un voltage 12Vcc, max. 800mA, à l'entrée CC de l'hélisurface (p.9 #16).
2. Mettez l'hélicoptère sur l'hélisurface, avec le train d'atterrissage (p.9 #5) sur les broches d'envol (#12).
3. Vérifiez si l'interrupteur on/off de l'hélicoptère (#4) est positionné sur 'off' et insérez la fiche de recharge (#17) entièrement dans le connecteur de recharge de l'hélisurface (#3).
4. Mettez l'interrupteur du chargeur (#15) sur 'on' et pressez le bouton de recharge (#14). La LED rouge s'allume et la verte éteint pour indiquer que l'hélicoptère est en train de charger. Une charge complète prend env. 3 minutes.
5. Quand l'hélicoptère est entièrement chargé, la LED rouge éteindra et la verte s'allumera.

## 4. Piloter l'hélicoptère

### a. Contrôle du temps et de l'endroit avant le vol

1. Ne pilotez pas lors de températures <10°C ou >45°C: ceci diminue la performance et endommage l'hélicoptère.
2. Ne pilotez pas s'il y a du vent, comme ceci peut limiter votre contrôle de l'hélicoptère, et il peut voler hors de portée de la télécommande et être endommagé.
3. Ne pilotez pas quand il fait mauvais: la pluie et le neige peuvent endommager votre hélicoptère.
4. Sélectionnez une espace libre pour piloter: ne volez pas près d'autres personnes, animaux, arbres, bâtiments etc.

### b. Préparer le décollage

1. Tirez l'antenne entièrement.
2. Mettez l'interrupteur de la télécommande (#10) sur 'on'. La LED verte s'allume.
3. Mettez l'hélicoptère sur la hélisurface avec le train d'atterrissage (#5) sur les broches d'envol (#12).
4. Mettez l'interrupteur de l'hélicoptère (#4) sur 'on'.
5. Reculez au moins jusqu'au moins 5 mètres de l'hélicoptère avant de décoller.
6. Vérifiez qu'il n'y a pas d'obstacles près de l'hélicoptère (animaux ou passants). Vous êtes prêt pour décoller.

### c. Piloter l'hélicoptère

1. PORTEE DE CONTROLE: la portée de la télécommande est de 100m. Faites attention au vent: quand l'hélicoptère est hors de portée, vous ne pourrez plus le contrôler.
2. DUREE DU VOL: avec des accus pleins et peu de vent, l'hélicoptère volera pendant 30s-2min. S'il ne vole pas si longtemps, il se peut que vous deviez remplacer les piles dans l'hélisurface.
3. SECURITE: SENSEUR DE TEMPERATURE INCORPORE: si la température interne de l'hélicoptère monte trop, le senseur va AUTOMATIQUEMENT éteindre l'hélicoptère en baissant la vitesse des rotors, ce qui causera l'hélicoptère à atterrir gentiment. Le senseur est installé pour prévenir la surchauffe des accus et pour assurer une longue durée de vie de l'hélicoptère

**Laissez l'hélicoptère refroidir pendant au moins 10 minutes chaque 4 à 5 vols.**

4. Pour décoller et monter plus haut: tirez la gâchette (#11). Si vous tirez plus fort, le rotor tournera plus vite, et l'hélicoptère montera plus haut. La vitesse est indiquée par les LEDs rouges sur la télécommande (#9).
5. Pour changer de direction: lâchez gentiment la gâchette ; la culasse causera l'hélicoptère à pivoter vers la droite. **Il n'est pas possible de déterminer une rotation vers la gauche ou la droite.** Quand le nez de l'hélicoptère pointe dans la direction désirée, resserrez la gâchette.
6. Pour atterrir: la surface idéale est un endroit herbeux doux. Des atterrissages durs peuvent endommager l'hélicoptère. Pour atterrir: relâchez gentiment la gâchette. Ne la relâchez pas trop vite, parce que votre hélicoptère pourrait descendre trop vite et subir des dommages sérieux.
7. Pour arrêter le rotor vous poussez la gâchette vers l'extérieur. Pendant que vous tenez la gâchette dans cette position, mettez l'interrupteur de l'hélicoptère (#4) sur 'off'.
8. Eteignez toujours l'hélicoptère, la télécommande et le chargeur s'ils ne sont pas utilisés, pour épargner les piles.

## 5. Problèmes et solutions

PROBLEME	CAUSE	SOLUTION
La télécommande ou l'hélicoptère n'est pas allumée	L'interrupteur est sur 'off'	Mettez l'interrupteur sur 'on'
	Polarité des piles incorrecte	Vérifiez la polarité des piles
	Les piles sont faibles	Installez de nouvelles piles
Broche (#17) ne peut être insérée	Interrupteur de l'hélicoptère est sur 'on'	Mettez l'interrupteur sur 'off'
LED de recharge rouge ne s'allume pas	Broche n'est pas insérée à fond	Insérez la broche à fond
	Interrupteur du chargeur est sur 'off'	Mettez l'interrupteur du chargeur sur 'on'
	Bouton de recharge n'est pas pressé	Pressez le bouton de recharge
Hélicoptère ne peut être piloté	Télécommande n'est pas allumée	Allumez la télécommande
	Antenne pas entièrement tirée	Tirez l'antenne entièrement
	Trop de vent	Ne pilotez pas s'il y a du vent
Hélicoptère ne vole pas assez haut	Vitesse du rotor est trop basse	Tirez la gâchette plus fort
	Hélicoptère n'est pas rechargé	Rechargez l'hélicoptère entièrement
	Piles du chargeur sont faibles	Installez de nouvelles piles dans le chargeur
Hélico ne tourne pas à gauche/droite	Pas de contrôleur pour tourner	voir 'c. Piloter l'hélicoptère' ci-dessus
Hélicoptère atterrit trop vite	Gâchette est relâchée trop vite	Relâchez la gâchette plus lentement
Rotor principal continue à tourner	Gâchette pas poussée à fond	Poussez la gâchette à fond

## 6. Prescriptions de sécurité

- La garantie ne s'applique pas aux dommages causés par la négligence de certaines directives de ce manuel ou par des modifications par le client. Votre revendeur déclinera toute responsabilité pour ces dommages.
- Gardez votre **TRC1** hors de la portée de personnes non qualifiées et de jeunes enfants.
- Transportez l'appareil dans son emballage original.
- Cet appareil ne peut pas causer des perturbations et ne peut pas être influencé par des perturbations externes.
- Gardez votre distance de l'hélicoptère quand les rotors tournent encore.
- Ne décollez ou pilotez pas près d'autres gens, d'animaux ou d'autres objets.
- Ne pilotez pas s'il y a du vent, s'il fait mauvais ou lors de températures extrêmes.
- Décollez toujours de l'hélicoptère. N'essayez pas de décoller avec l'hélicoptère dans votre main.
- Ne tirez pas la gâchette sur la télécommande pendant que vous allumez l'hélicoptère!
- Ne faites pas de vols si un des rotors est endommagé. Faites d'abord remplacer le rotor.
- Ne poussez pas la gâchette à fond pendant le vol: les rotors vont s'arrêter complètement et l'hélicoptère va tomber. Poussez la gâchette uniquement quand l'hélicoptère est par terre ou en cas d'urgence.
- Utilisez un bloc secteur externe avec un courant max. de 800mA pour protéger les piles et éviter des blessures.

Toutes les informations présentées dans ce manuel peuvent être modifiées sans notification préalable.

## R & TTE Déclaration de Conformité

Cette déclaration est la responsabilité seule du constructeur / importateur:

**Velleman Components NV**  
Legen Heirweg, 33  
9890 Gavere, Belgique

Ceci affirme que le(s) produit(s) mentionné(s) ci-dessous:

Jouet télécommandé: **TRC1**

est/sont conforme(s) aux exigences de protection essentielles de la Directive R&TTE 1999/5/EC sur l'approximation des lois des Etats Membres relativement aux affaires Spectre Radio, EMC et Sécurité Electrique.

Cette déclaration concerne tous les exemplaires fabriqués conformément à la documentation technique incluse, décrite dans l'annexe II de la Directive.

Le produit est conçu selon les exigences de la classe 2.7. L'appréciation de la mesure dans laquelle ce produit satisfait, en effet, aux exigences essentielles de l'article 3 R&TTE, est basée sur les annexes IV et II de la Directive 1999/5/EC et les standards mentionnés ci-dessous:

**Spectre Radio:** EN 300 220-1 : V1.3.1  
EN 300 220-3 : V1.1.1

**EMC :** EN 301 489-1: V1.4.1  
EN 301 489-3: V1.4.1

**Sécurité Electrique:** EN 301 489-1: V1.4.1  
EN 301 489-3: V1.4.1

Gavere, 13/06/2003,



De Meyer Luc

**CE 0681** 

# TRC1 – HELICÓPTERO TELEDIRIGIDO

## 1. Introducción & características

Gracias por haber comprado el **TRC1**! Lea cuidadosamente las instrucciones del manual antes de montarlo.

Póngase en contacto con su distribuidor si el aparato ha sufrido algún daño en el transporte.

Es fácil pilotar el **TRC1** gracias al control proporcional. ¡Puede volar hasta una altura de más de 15m! Es muy divertido aprender a pilotar un helicóptero teledirigido y este manual del usuario le ayudará.

## 2. Contenido

El **TRC1** consta de: 1 helicóptero, 1 mando a distancia, 1 plataforma / cargador y 1 manual del usuario.

1. rotor de cola
2. antena
3. conector para recarga
4. interruptor ON/OFF
5. tren de aterrizaje
6. rotor principal

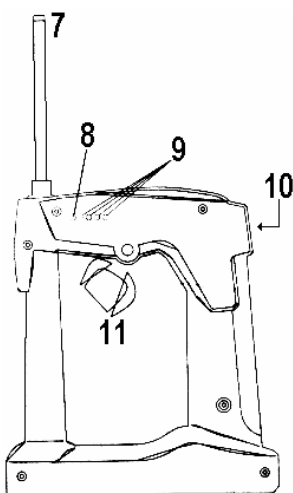
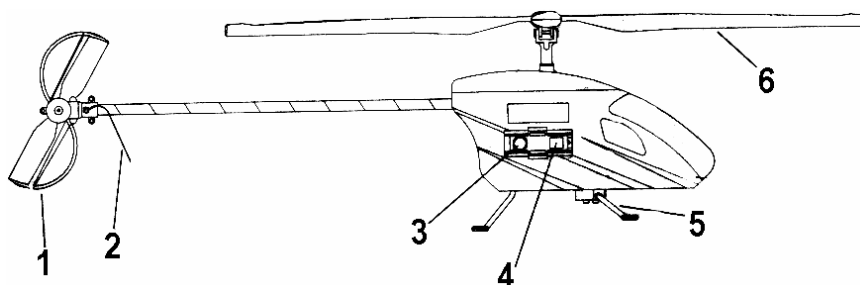

7. antena
8. LED de potencia verde
9. LEDs de velocidad rojos
10. interruptor ON/OFF
11. gatillo

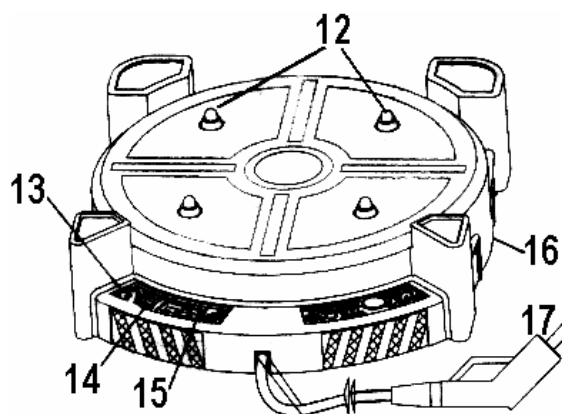

12. barras de lanzamiento
13. LEDs de recarga
14. botón de recarga
15. interruptor ON/OFF
16. entrada CC
17. barra de recarga

## 3. Pilas

### a. Pilas

- Siempre introduzca las pilas. ¡Controle la polaridad!
- No mezcle pilas viejas y pilas nuevas.
- No mezcle pilas de diferentes tipos y tamaños (pilas alcalinas, recargables, etc.)
- No intente recargar pilas no recargables.
- Sólo use pilas del tipo recomendado y de la potencia recomendada.
- Conecte un adaptador (p. ej. **PS1208**, no incl.) a la conexión de recarga vía la entrada CC

### b. Mando a distancia

Requiere: 6 pilas AA

1. Use un destornillador apropiado para desatornillar el tornillo del compartimiento de pilas en la parte inferior del mando a distancia.
2. Quite la tapa del compartimiento de pilas.
3. Instale las 6 pilas AA. ¡Controle la polaridad!
4. Vuelva a colocar la tapa del compartimiento de pilas y atornille el tornillo.

### c. Plataforma

Requiere: 8 pilas D o un adaptador externo tipo **PS1208** (no incl.)

1. Use un destornillador apropiado para desatornillar el tornillo del compartimiento de pilas en la parte inferior de la plataforma.
2. Deslice la tapa hacia atrás hasta que las lengüetas se encuentren en los agujeros y que pueda quitar la tapa.
3. Introduzca las 8 pilas D. ¡Controle la polaridad!
4. Vuelva a colocar la tapa del compartimiento de pilas y atornille el tornillo.
5. No es necesario introducir pilas si usa un adaptador (p. ex. **PS1208**, non incl.)

### d. Helicóptero

El helicóptero funciona con baterías recargables incorporadas.

Antes de la primera puesta en marcha, cargue el helicóptero 2 veces completamente a fin de optimizar la condición de las baterías.

**¡Nunca recargue el helicóptero 2 veces consecutivas después del primer vuelo!**

Procedimiento de carga:

1. Conecte una tensión de 12Vcc, 800mA a la entrada CC de la plataforma (p.13 #16).
2. Coloque el helicóptero en la plataforma con el tren de aterrizaje (p.13 #5) sobre las barras de lanzamiento (#12).
3. Verifique si el interruptor ON/OFF del helicóptero (#4) se encuentra en la posición 'OFF' e introduzca la barra de recarga (#17) completamente en el conector de recarga de la plataforma (#3).
4. Coloque el interruptor del cargador (#15) en la posición 'ON' y apriete el botón de recarga (#14). El LED rojo se ilumina y el LED verde se apaga para indicar que el helicóptero está cargándose. Una carga completa dura aproximadamente 3 minutos.
5. Cuando el helicóptero está completamente cargado, el LED rojo se apaga y el LED verde se ilumina.

## 4. Pilotar el helicóptero

### a. Control del tiempo y del lugar antes del vuelo

1. No pilote en temperaturas extremas (<10°C o >45°C): esto disminuye el rendimiento y podría dañar el helicóptero.
2. No pilote si hay viento. Esto podría limitar el control sobre el helicóptero: podría volar fuera del alcance del mando a distancia y podría dañarlo.
3. No pilote si hace mal tiempo: la lluvia y la nieve podrían dañar el helicóptero.
4. Seleccione un lugar libre para pilotar: no pilota cerca de personas, animales, árboles, edificios, etc.

### b. Preparar el despegue

1. Extienda la antena completamente.
2. Coloque el interruptor del mando a distancia (#10) en la posición 'ON'. El LED verde se ilumina.
3. Coloque el helicóptero en la plataforma con el tren de aterrizaje (#5) sobre las barras de lanzamiento (#12).
4. Coloque el interruptor del helicóptero (#4) en 'ON'.
5. Retírese mín. 5 metros del helicóptero antes de despegar.
6. Verifique si no hay obstáculos cerca del helicóptero (animales o personas). Ahora, está listo para despegar.

### c. Pilotar el helicóptero

1. ALCANCE DE CONTROL: el alcance del mando a distancia es de 100m. Cuidado al viento: si el helicóptero está fuera del alcance, ya no puede controlarlo.
2. DURACIÓN DEL VUELO: con baterías completamente cargadas y con poco viento, el helicóptero volará durante 30 seg.-2 min. Si el helicóptero no vuela tanto tiempo, reemplace las pilas de la plataforma.
3. SEGURIDAD: SENSOR DE TEMPERATURA INCORPORADO: si la temperatura interna del helicóptero aumenta demasiado, el sensor desactiva el helicóptero AUTOMÁTICAMENTE disminuyendo la velocidad de los rotores. Por lo tanto, el helicóptero aterrizará con cuidado. Se ha instalado el sensor para evitar el sobrecalentamiento de las baterías y para asegurar una larga duración de vida del helicóptero.  
**!Deje que el helicóptero se enfríe durante mín. 10 minutos después de cada 4 o 5 vuelos!**
4. Para despegar y para elevarse: pulse el gatillo (#11). Si pulse más fuertemente, el rotor girará más rápidamente y el helicóptero montará aún más. La velocidad se indica por los LEDs rojos del mando a distancia (#9).
5. Para cambiar la dirección: suelte el gatillo cuidadosamente; el rotor de cola haga que el helicóptero gire. Soltando el gatillo, el helicóptero girará hacia la derecha.  
**No es posible determinar una rotación hacia la izquierda o hacia la derecha:** Si la parte delantera del helicóptero está en la dirección deseada, vuelva a apretar el gatillo.
6. Para aterrizar: la superficie ideal es un lugar herboso. Aterrizajes en superficies duras podrían dañar el helicóptero. Para aterrizar: vuelva a soltar el gatillo poco a poco. No suéltelo demasiado rápidamente, porque el helicóptero podría aterrizar demasiado rápidamente y sufrir daños graves.
7. Para parar el rotor, empuje el gatillo hacia fuera. Mientras que mantiene el gatillo en esta posición, coloque el interruptor del helicóptero (#4) en 'OFF'.
8. Desactive siempre el helicóptero, el mando a distancia y el cargador si no los usa a fin de alargar la duración de vida de las pilas.

### 5. Solución de problemas

PROBLEMA	CAUSA	SOLUCIÓN
No está activado el mando a distancia o la plataforma	El interruptor está en 'OFF'	Coloque el interruptor en 'ON'
	Polaridad incorrecta de las pilas	Controle la polaridad de las pilas
	Las pilas se debilitan	Instale nuevas pilas
Es imposible introducir (#17) la barra de recarga	El interruptor del helicóptero está en 'ON'	Coloque el interruptor en 'OFF'
No se ilumina el LED de recarga rojo	No se ha introducido la barra de recarga completamente	Introduzca la barra de recarga completamente
	El interruptor de carga está en 'OFF'	Coloque el interruptor del cargador en 'ON'
	No se ha pulsado el botón de recarga	Pulse el botón de recarga
No es posible pilotar el helicóptero	No está encendido el mando a distancia	Enciende el mando a distancia
	Antena no completamente extendida	Extienda la antena al máximo
	Demasiado viento	No pilote si hay viento
El helicóptero no vuela demasiado alto	Velocidad del rotor demasiado baja	Pulse el gatillo más fuertemente
	No se ha recargado el helicóptero	Recargue el helicóptero completamente
	Las baterías del cargador están débiles	Introduzca nuevas baterías en el cargador
El helicóptero no gira hacia la izquierda/derecha	No tiene un controlador para girar	Véase arriba 'c. Pilotar el helicóptero'
El helicóptero aterriza demasiado rápidamente	Se ha suelto el gatillo demasiado rápidamente	Suelte el gatillo más lentamente
El rotor principal continúa girando	No se ha pulsado el gatillo completamente	Pulse el gatillo completamente

## 6. Instrucciones de seguridad

- Daños causados por descuido de las instrucciones de seguridad de este manual y daños causados por modificaciones no autorizadas invalidarán su garantía y su distribuidor no será responsable de ningún daño u otros problemas resultantes.
- Mantenga el **TRC1** fuera del alcance de personas no cualificadas y niños.
- Transporte el aparato en su embalaje original.
- Este aparato no puede causar perturbaciones y perturbaciones externas no pueden influenciarlo.
- Manténgase lejos del helicóptero si los rotores están girando.
- No despegue o pilote cerca de otras personas, animales u otros objetos.
- No pilote si hay viento, si hace mal tiempo o durante temperaturas extremas.
- Despegue siempre desde la plataforma. No intente despegar con el helicóptero en la mano.
- ¡No pulse el gatillo del mando a distancia durante que está activando el helicóptero!
- No haga vuelos si uno de los rotores está dañado. Primero, reemplace el rotor.
- No empuje el gatillo completamente hacia adelante durante el vuelo: los rotores se pararán completamente y el helicóptero caerá. Empuje sólo el gatillo hacia adelante si el helicóptero se encuentra en el suelo o en caso de emergencia.
- Use un adaptador externo con una corriente máx. de 800mA para proteger las baterías y evitar lesiones.

**Se pueden modificar las especificaciones y el contenido de este manual sin previo aviso.**



## Declaración de Conformidad R & TTE

El fabricante / importador es completamente responsable ante la declaración:

**Velleman Components NV**  
Legen Heirweg, 33  
9890 Gavere, Bélgica

Esta es la declaración oficial de que el producto mencionado a continuación:

Juguete inalámbrico : **TRC1**

Es conforme a los requisitos esenciales de protección de la Directiva R&TTE 1999/5/CE sobre las leyes de los Estados Miembros referente a los asuntos Espectro Radio, EMC y Seguridad Eléctrica.

Esta declaración se aplica a todos los ejemplos fabricados conforme a la documentación técnica incluida, descrita en el anexo II de la Directiva.

El producto ha sido diseñado según las exigencias de la clase 2.7. La evaluación de la medida en que este producto cumple, en realidad, los requisitos esenciales del artículo 3 R&TTE, está basada en los anexos IV y II de la Directiva 1999/5/CE y en los estándares siguientes:

**Espectro Radio:** EN 300 220-1 : V1.3.1  
EN 300 220-3 : V1.1.1

**EMC :** EN 301 489-1: V1.4.1  
EN 301 489-3: V1.4.1

**Seguridad Eléctrica:** EN 301 489-1: V1.4.1  
EN 301 489-3: V1.4.1

Gavere, 13/06/2003,



De Meyer Luc

**CE 0681** 

# TRC1 – FERNGESTEUERTER HELIKOPTER

## 1. Einführung & Eigenschaften

Wir bedanken uns für den Kauf des **TRC1**! Lesen Sie diese Bedienungsanleitung vor Inbetriebnahme sorgfältig durch. Überprüfen Sie zuerst, ob Transportschäden vorliegen. In diesem Fall, nehmen Sie das Gerät nicht in Betrieb und setzen Sie sich mit Ihrem Fachhändler in Verbindung.

Ihr **TRC1** ist dank der integrierten proportionalen Steuerung einfach zu fliegen und erreicht Flughöhen von über 15m. Es macht viel Spaß, mit einem ferngesteuerten Hubschrauber fliegen zu lernen und diese Bedienungsanleitung wird Ihnen dabei helfen.

## 2. Lieferumfang

Der komplette Bausatz enthält: 1 Hubschrauber, 1 Fernbedienung, 1 Startplattform / Ladestation und 1 Anleitung.

1. Heckrotor
2. Antenne
3. Lade-Anschluss
4. EIN/AUS-Schalter
5. Fahrwerk
6. Hauptrotor

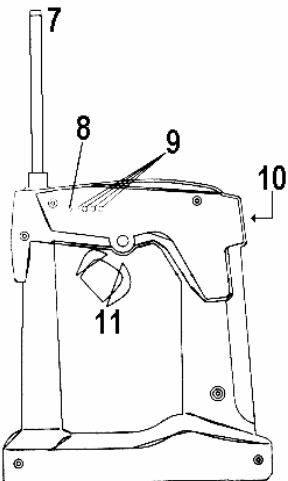
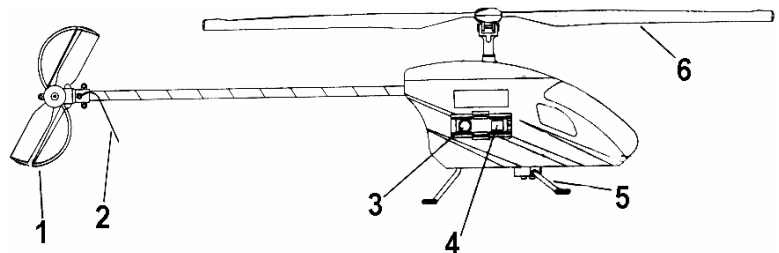

7. Antenne
8. grüne Strom-LED
9. rote Geschwindigkeits-LEDs
10. EIN/AUS-Schalter
11. Trigger (Steuerknopf)
12. Startstäbe
13. grüne/rote Lade-LED
14. Ladeknopf
15. EIN/AUS-Schalter
16. DC-Eingang
17. Ladestützen

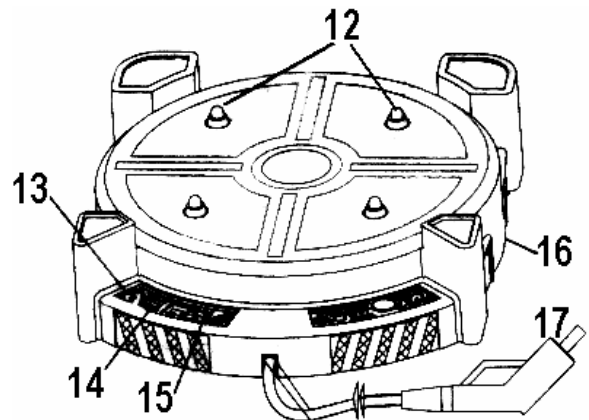

## 3. Batterien

### a. Batterien

- Legen Sie die Batterien immer polungsrichtig ein.
- Mischen Sie keine alten und neuen Batterien.
- Verwenden Sie nur Batterien angegebener Art und mischen Sie keine verschiedenen Batterietypen (aufladbar, usw.)
- Versuchen Sie nie, nicht wiederaufladbare Batterien aufzuladen.
- Verwenden Sie nur Batterien gleichen Typs oder gleicher Leistung.
- Verbinden Sie den Lade-Anschluss mit einem Steckernetzgerät (z.B. **PS1208**, nicht mitgeliefert) über den DC-Eingang.

## b. Fernbedienung

Erforderlich: 6 AA-Batterien

1. Verwenden Sie einen geeigneten Schraubendreher, um das Batteriefach auf der Unterseite der Fernbedienung zu öffnen.
2. Entfernen Sie den Deckel des Batteriefachs.
3. Setzen Sie die 6 AA-Batterien ein. Beachten Sie die richtige Polarität.
4. Setzen Sie den Deckel des Batteriefachs wieder auf und verschrauben Sie ihn.

## c. Startplattform / Ladestation

Erforderlich: 8 D-Batterien oder ein externes Steckernetzgerät, Typ **PS1208** (nicht mitgeliefert)

1. Verwenden Sie einen geeigneten Schraubendreher, um das Batteriefach auf der Unterseite der Startplattform zu öffnen.
2. Schieben Sie den Deckel des Batteriefachs rückwärts bis die Zungen sich in den Öffnungen befinden und entfernen Sie den Deckel.
3. Legen Sie die 8 D-Batterien ein. Beachten Sie die richtige Polarität.
4. Setzen Sie den Deckel des Batteriefachs wieder auf und verschrauben Sie ihn.
5. Sie brauchen keine Batterien einzulegen wenn Sie ein Steckernetzgerät verwenden (z.B. **PS1208**, nicht mitgeliefert)

## d. Hubschrauber

Der Hubschrauber funktioniert mit eingebauten nachladbaren Batterien.

Für einen optimalen Zustand der Batterien, bitte laden Sie den Hubschrauber vor dem ersten Gebrauch 2 Mal völlig auf.

**Laden Sie Ihren Hubschrauber nach dem ersten Flug niemals 2 Mal nacheinander auf!**

Vorgehensweise:

1. Schließen Sie eine Spannung von 12Vdc, 800mA an den DC-Eingang der Startplattform an (S.1 #16).
2. Stellen Sie den Hubschrauber mit dem Fahrwerk (p.1 #5) auf den Startstäben (#12) der Startplattform.
3. Überprüfen Sie, ob der EIN/AUS-Schalter des Helikopters (#4) auf 'AUS' (OFF) steht und stecken Sie den Ladestutzen (#17) völlig in den Lade-Anschluss des Helikopters (#3).
4. Stellen Sie den EIN/AUS-Schalter (#15) der Startplattform auf 'EIN' (ON) und drücken Sie den Ladeknopf (#14). Die rote LED leuchtet und die grüne LED erlischt: der Hubschrauber wird geladen. Ein vollständiger Ladevorgang dauert etwa 3 Minuten.
5. Wenn der Helikopter völlig aufgeladen ist, erlischt die rote LED und leuchtet die grüne.

## 4. Mit dem Hubschrauber fliegen

### a. Überprüfung von Umgebung und Wetter vor dem Flug

1. Fliegen Sie nicht bei Temperaturen  $<10^{\circ}\text{C}$  oder  $>45^{\circ}\text{C}$ : dies könnte die Leistungen beeinträchtigen und den Helikopter beschädigen.
2. Fliegen Sie nicht an windigen Tagen: Sie könnten die Kontrolle über den Hubschrauber verlieren und der Hubschrauber könnte außer Reichweite der Fernbedienung geraten und beschädigt werden.
3. Fliegen Sie nicht bei schlechtem Wetter: Regen, Schnee und andere schlechte Wetterbedingungen könnten den Hubschrauber beschädigen.
4. Wählen Sie eine weiträumige Fläche aus, nicht in der Nähe von Personen, Tieren, Bäumen, Hochspannungskabeln, Gebäuden, usw.

## b. Vorbereitung zum Start

1. Ziehen Sie die Antenne völlig aus.
2. Stellen Sie den EIN/AUS-Schalter der Fernbedienung (#10) auf 'ON'. Die grüne Strom-LED leuchtet.
3. Stellen Sie den Helikopter mit dem Fahrwerk (#5) auf die Startstäben (#12) der Startplattform.
4. Stellen Sie den EIN/AUS-Schalter des Helikopters (#4) auf 'ON'.
5. Entfernen Sie sich – sorgen Sie dafür, dass Sie mindestens 5m vom Hubschrauber entfernt sind, ehe Sie ihn starten.
6. Sorgen Sie dafür, dass es keine Hindernisse in der Nähe des Helikopters gibt. Nun können Sie den Hubschrauber fliegen lassen.

## c. Mit dem Hubschrauber fliegen

1. KONTROLLBEREICH: der Kontrollbereich des Hubschraubers ist 100m (300ft). Fliegen Sie nicht an windigen Tagen: wenn der Helikopter außer Reichweite der Fernbedienung gerätet, werden Sie die Kontrolle über den Hubschrauber verlieren und ihn nicht mehr steuern können.
2. FLUGZEIT: völlig aufgeladen und bei wenig Wind kann der Helikopter von 30 Sek. bis 2 Minuten fliegen. Wenn die Flugzeit unter 30 Sek. - 2 Minuten liegt, ersetzen Sie dann die 8 D-batterien der Startplattform.
3. SICHERHEIT: EINGEBAUTER TEMPERATURFÜHLER: wenn die Temperatur im Helikopter zu hoch wird, schaltet der Temperaturfühler den Hubschrauber langsam landen wird. Dank dieses Sensors überhitzen die Batterien nicht und verlängert sich die Lebensdauer des Hubschraubers.  
**Lassen Sie den Hubschrauber jeweils nach 4 bis 5 Flügen mindestens 10 Minuten abkühlen.**
4. Zum Starten und zur Erhöhung der Flughöhe: Drücken Sie den Trigger (#11). Je härter Sie drücken, um so schneller dreht der Rotor, und um so höher fliegt der Hubschrauber. Die roten LEDs der Fernbedienung (#9) zeigen die Geschwindigkeit an.
5. Zur Richtungsänderung: lassen Sie den Trigger langsam etwas kommen ; der Heckrotor wird dann den Hubschrauber drehen. Beim Loslassen des Triggers, wird der Hubschrauber nach rechts drehen.  
**!Het is niet mogelijk naar wens een draai naar links of naar rechts te maken.** Sobald die Vorderseite des Hubschraubers in die gewünschte Richtung zeigt, drücken Sie den Trigger wieder härter.  
**! Es ist unmöglich, nach Wunsch nach links oder rechts zu drehen:**
6. Zum Landen: der ideale Landeplatz ist eine weiche Grasfläche. Harte Oberflächen könnten den Hubschrauber beschädigen. Um zu landen, lassen Sie den Trigger allmählich kommen. Lassen Sie nicht zu schnell los, sonst könnte den Hubschrauber zu schnell landen und schwer beschädigt werden.
7. Damit der Rotor aufhört zu drehen: drücken Sie den Trigger völlig nach außen während Sie zum Hubschrauber gehen um sicherzustellen, dass der Rotor nicht wieder anfängt zu drehen. Halten Sie den Trigger gedrückt bis Sie den Hubschrauber erreicht haben und den EIN/AUS-Schalter auf 'OFF' gestellt haben.
8. Sorgen Sie dafür, dass der Hubschrauber, die Fernbedienung und die Startplattform immer ausgeschaltet sind, wenn Sie sie nicht verwenden. So verlängern Sie die Lebensdauer der Batterien.

## 5. Fehlersuche

PROBLEM	URSACHE	LÖSUNG
Die Fernbedienung oder die Startplattform bekommen keine Stromversorgung	Der Schalter steht auf 'OFF'	Stellen Sie den Schalter auf 'ON'
	Falschpolung	Überprüfen Sie die Polarität der Batterien
	Die Batterien sind leer	Setzen Sie neue Batterien ein
Der Ladestutzen kann nicht angeschlossen werden	Der Schalter des Hubschraubers steht auf 'ON'	Stellen Sie den Schalter auf 'OFF'
Die rote Lade-LED leuchtet nicht	Der Ladestutzen wurde nicht völlig hineingesteckt	Stecken Sie den Ladestutzen völlig hinein
	Der Schalter des Ladegerätes steht auf 'OFF'	Stellen Sie den Schalter auf 'ON'
	Der Ladeknopf wurde nicht gedrückt	Drücken Sie den Ladeknopf
Es gibt keine Kontrolle über den Helikopter	Die Fernbedienung ist nicht eingeschaltet	Schalten Sie die Fernbedienung ein
	Die Antenne wurde nicht völlig ausgezogen	Ziehen Sie die Antenne völlig aus
	Zu viel Wind	Fliegen Sie nicht bei starkem Wind
Der Helikopter fliegt nicht hoch genug	Die Rotorgeschwindigkeit ist zu niedrig	Drücken Sie den Trigger härter
	Der Helikopter wurde nicht völlig aufgeladen	Laden Sie den Helikopter völlig auf
	Die Batterien im Ladegerät sind leer	Legen Sie neue Batterien ein
Der Helikopter dreht nicht nach links/rechts	Keine Wahlmöglichkeit links/rechts	Siehe oben 'c. Mit dem Helikopter fliegen'
Der Helikopter landet zu schnell	Der Trigger wurde zu schnell losgelassen	Lassen Sie den Trigger allmählich los
Der Hauptrotor bleibt drehen	Der Trigger wurde nicht völlig nach außen gedrückt	Ziehen Sie den Trigger völlig nach außen

## 6. Sicherheitshinweise

- Bei Schäden, die durch Nichtbeachtung der Bedienungsanleitung verursacht werden oder die durch manuelle Veränderungen an diesem Gerät verursacht werden, erlischt der Garantieanspruch. Für daraus resultierende Folgeschäden übernimmt der Hersteller keine Haftung.
- Halten Sie Unbefugte vom Gerät fern.
- Verwenden Sie die Originalverpackung, wenn das Gerät transportiert werden soll.
- Dieses Gerät darf keine elektrischen Störungen verursachen und sollte auch nicht von Außenstörungen gestört werden.
- Halten Sie sich vom Helikopter fern solange der Rotor dreht.
- Starten und fliegen Sie nicht in der Nähe von anderen Personen, Tieren oder anderen Gegenständen.
- Fliegen Sie nicht bei starkem Wind, schlechtem Wetter oder extremen Temperaturen.
- Sorgen Sie dafür, dass der Hubschrauber immer von der Startplattform aufsteigt. Starten Sie den Helikopter nicht während Sie ihn festhalten.
- Drücken Sie den Trigger nicht während Sie den Hubschrauber einschalten.
- Wenn eines der Rotorblätter beschädigt ist: fliegen Sie nicht mit dem Helikopter und lassen Sie den beschädigten Rotor ersetzen.
- Ziehen Sie den Trigger nicht völlig nach vorne wenn der Helikopter sich in der Luft befindet ; die Rotoren werden aufhören, wodurch der Helikopter fallen wird. Ziehen Sie den Trigger nur vorwärts wenn der Helikopter auf dem Boden steht oder im Notfall.
- Verwenden Sie einen externen Adapter mit max. Strom von 800mA um die Batterien zu schützen und Verletzungen zu vermeiden.

**Änderungen in Technik und Ausstattung ohne vorherige Ankündigung vorbehalten.**

## R & TTE-Konformitätserklärung

Der Hersteller / Importeur :

**Velleman Components NV**  
Legen Heirweg, 33  
9890 Gavere, Belgïe

erklärt voll verantwortlich, dass nachfolgendes Produkt :

ferngesteuertes Spielzeug: **TRC1**

den grundlegenden Anforderungen der R&TTE-Richtlinie 1999/5/EC, über die Annäherung der Gesetze der Mitgliedsländern in bezug auf Funkfrequenzspektrum-Angelegenheiten, EMC und Elektrische Sicherheit, entspricht. Diese Erklärung gilt für alle Exemplare, gemäß der mitgelieferten technischen Dokumentation, beschrieben in Annex II der Richtlinie.

Das Produkt wurde gemäß der Erfordernisse der Klasse 2.7 entworfen. Die Beurteilung inwieweit dieses Produkt tatsächlich den essentiellen Erfordernissen gemäß Artikel 3 R&TTE, entspricht, beruht auf die Anhänge IV und II der Richtlinie 1999/5/EC und die nachfolgenden Standards :

**Radiospektrum :** EN 300 220-1 : V1.3.1  
EN 300 220-3 : V1.1.1

**EMC :** EN 301 489-1: V1.4.1  
EN 301 489-3: V1.4.1

**Elektrische Sicherheit :** EN 301 489-1: V1.4.1  
EN 301 489-3: V1.4.1

Gavere, 13/06/2003,



De Meyer Luc

**CE 0681** 