

KONIG
ELECTRONIC

GAMWII-WLNUN10



MANUAL (p. 2)
WII WIRELESS PLAYCHUK

MODE D'EMPLOI (p. 8)
PLAYCHUK SANS FIL WII

MANUALE (p. 14)
WII WIRELESS PLAYCHUK

HASZNÁLATI ÚTMUTATÓ (o. 20.)
WII VEZETÉK NÉLKÜLI PLAYCHUK

BRUKSANVISNING (s. 26)
WII TRÅDLÖS SPELKONTROLL

MANUAL DE UTILIZARE (p. 32)
PLAYCHUK WII FĂRĂ FIR

ANLEITUNG (S. 5)
DRAHTLOSER PLAYCHUK
FÜR WII™

GEBRUIKSAANWIJZING (p. 11)
WII DRAADLOZE PLAYCHUK

MANUAL DE USO (p. 17)
CONTROLADOR WII
INALÁMBRICO

KÄYTTÖOHJE (s. 23)
LANGATON WII-OHJAIN

NÁVOD K POUŽITÍ (s. 29)
WII BEZDRÁTOVÝ HERNÍ
OVLADAČ

English

Deutsch

Français

Nederlands

Italiano

Español

Magyar

Suomi

Svenska

Česky

Română

ENGLISH

Introduction

The wireless playchuk is an extension of the Wii™ Mote. Connect the playchuk to the Wii™ Mote and the two controllers will work harmoniously together. Due to the wireless connection between the two there is even more freedom of movement. Each controller has its specific features which makes sure there is even more fun in gaming!

Function

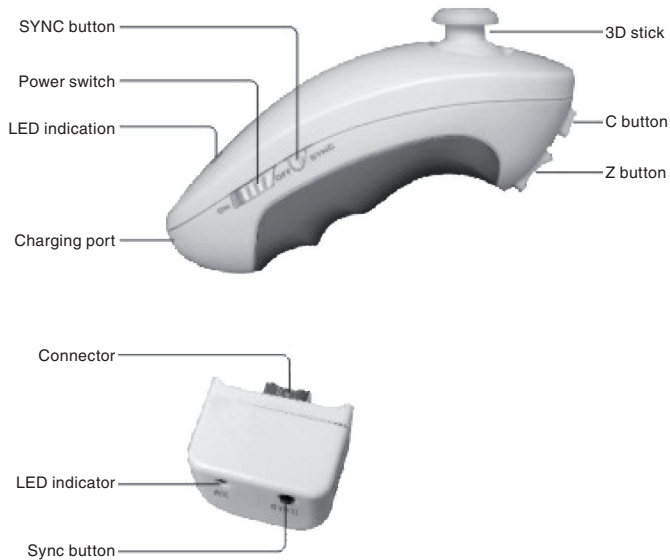

Connection instructions

- Power on the Wii™ console
- Connect the Wii™ remote to the Wii™ console
- Plug the Playchuk receiver into the Wii™ remote and press the SYNC button on the receiver. The LED on the receiver will begin to flash
- Power on the Playchuk and press the SYNC button on the Playchuk (the LED lights will stop flashing)
- The Playchuk is ready for use

Note

- When accidentally pressing the SYNC button, you will have to press the SYNC button on the receiver to re-establish the connection
- When the Playchuk falls into sleep mode press Z button to activate it again
- Charge the Playchuk while in POWER OFF status
- Always wear the wrist strap when using the Playchuk

Declaration of conformity

We,
Nedis B.V.
De Tweeling 28
5215MC 's-Hertogenbosch
The Netherlands
Tel.: 0031 73 599 1055
Email: info@nedis.com

Declare that product:
Brand: KÖNIG
Model: GAMWII-WLNUN10
Description: Wii™ wireless Playchuk

Is in conformity with the following standards
EN50950-1; 2005; EN50371; 2002
ETSI EN 301489-1 V 1.6.1 (2005-08)
ETSI EN 301489-3 V 1.4.1 (2002-08)
ETSI EN 300 440-1 V 1.3.1(2001-09)
ETSI EN 300 440-2 V 1.1.2 (2004-07)

And complies with the requirements of the European Union Directives.

's-Hertogenbosch, 25/09/08



Mrs. J. Gilad
Purchase Director

Safety precautions:

Do not expose the product to water or moisture.

Maintenance:

Clean only with a dry cloth. Do not use cleaning solvents or abrasives.

Warranty:

No guarantee or liability can be accepted for any changes and modifications of the product or damage caused due to incorrect use of this product.

General:

Designs and specifications are subject to change without notice.

All logos brands and product names are trademarks or registered trademarks of their respective holders and are hereby recognized as such.

Attention:

This product is marked with this symbol. It means that used electrical and electronic products should not be mixed with general household waste. There is a separate collections system for these products.



Copyright ©



DEUTSCH

Einführung

Die drahtlose Playchuk ist eine Erweiterung der Wii™ Mote. Schließen Sie die Playchuk an die Wii™ Mote an, und die beiden Steuerungen arbeiten harmonisch zusammen. Weil die beiden drahtlos miteinander verbunden sind, haben Sie mehr Bewegungsfreiheit. Jede Steuerung hat ihre eigenen Merkmale, wodurch das Spielen noch mehr Spaß macht!

Funktionen

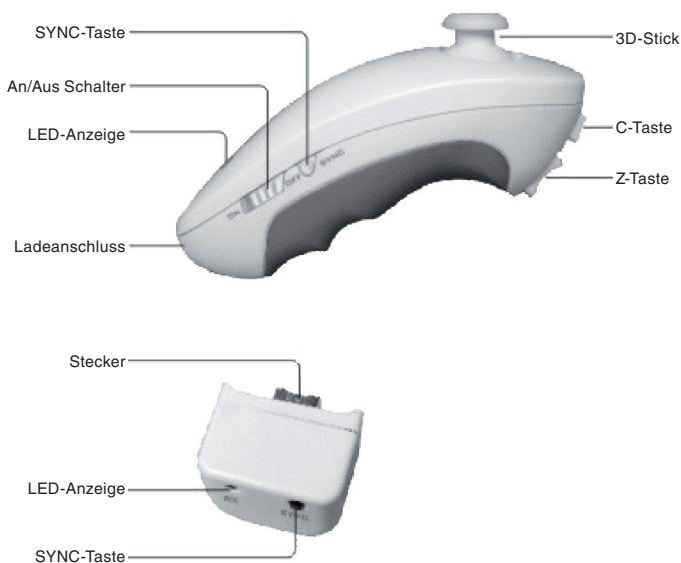

Anschlussanleitung

- Schalten Sie die Wii™-Konsole an.
- Schließen Sie die Wii™-Fernsteuerung an die Wii™-Konsole an.
- Stecken Sie den Playchuk-Receiver in die Wii™-Fernsteuerung und drücken die SYNC-Taste am Receiver. Die LED am Receiver beginnt zu blinken.
- Schalten Sie die Playchuk an und drücken die SYNC-Taste an der Playchuk (die LEDs blinken stark).
- Die Playchuk ist betriebsbereit.

Anmerkung

- Wenn Sie versehentlich die SYNC-Taste drücken, müssen Sie die SYNC-Taste am Receiver drücken, damit die Verbindung wiederhergestellt wird.
- Wenn die Playchuk in den Schlaf-Modus geht, drücken Sie die Z-Taste, um sie wieder zu aktivieren.
- Laden Sie die Playchuk auf, wenn sie ausgeschaltet ist.
- Tragen Sie immer das Handgelenkband, wenn Sie die Playchuk benutzen.

KONFORMITÄTSERKLÄRUNG

Wir,
Nedis B.V.
De Tweeling 28
5215MC 's-Hertogenbosch
Niederlande
Tel.: 0031 73 599 1055
Email: info@nedis.com

erklären, dass das Produkt:
Marke: KÖNIG
Modell: GAMWII-WLNUN10
Beschreibung: drahtloser Playchuk für Wii™

den folgenden Standards entspricht:
EN50950-1; 2005; EN50371; 2002
ETSI EN 301489-1 V 1.6.1 (2005-08)
ETSI EN 301489-3 V 1.4.1 (2002-08)
ETSI EN 300 440-1 V 1.3.1(2001-09)
ETSI EN 300 440-2 V 1.1.2 (2004-07)

Und erfüllt die Bestimmungen der EU-Richtlinien.

's-Hertogenbosch, 25.09.2008



J. Gilad
Einkaufsleiterin

Sicherheitsvorkehrungen:

Sorgen Sie dafür, dass das Gerät nicht mit Wasser oder Feuchtigkeit in Berührung kommt.

Wartung:

Nur mit einem trocknen Tuch säubern. Keine Reinigungs- oder Scheuermittel verwenden.

Garantie:

Es wird keine Garantie oder Gewährleistung bei Veränderungen, Modifikationen oder Schäden durch unsachgemäße Behandlung des Produktes gewährt.

Allgemeines:

Für Konstruktion und Technische Daten behalten wir uns Änderungen vor.

Alle Logos, Marken und Produktnamen sind Warenzeichen oder registrierte Warenzeichen ihrer jeweiligen Eigentümer und werden hiermit als solche anerkannt.

Achtung:

Dieses Produkt ist mit diesem Symbol gekennzeichnet. Es bedeutet, dass die verwendeten elektrischen und elektronischen Produkte nicht im allgemeinen Haushaltsmüll entsorgt werden dürfen. Für diese Produkte stehen gesonderte Sammelsysteme zur Verfügung.



Copyright ©



FRANCAIS

Introduction

La playchuk sans fil est une extension de la Wii™ Mote. Raccordez la playchuk à la Wii™ Mote et les deux contrôleurs fonctionneront ensemble en toute harmonie. Vous gagnerez en liberté de mouvement du fait de la connexion sans fil entre les deux. Chaque contrôleur dispose de ses fonctions propres ce qui vous garantit encore plus de divertissements pendant le jeu !

Fonctionnement

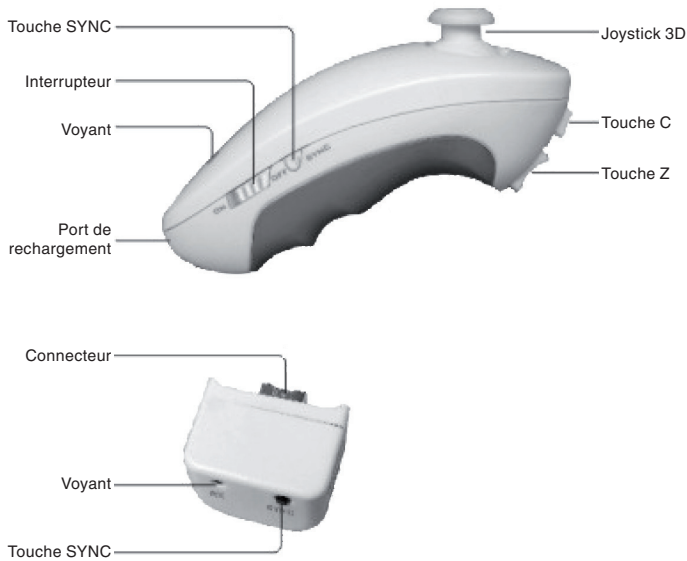

Instructions concernant le raccordement

- Allumez la console Wii™
- Raccordez la manette Wii™ à la console Wii™
- Branchez le récepteur de la Playchuk dans la manette de la Wii™ et appuyez sur la touche SYNC du récepteur. Le voyant sur le récepteur se met à clignoter
- Allumez la Playchuk et appuyez sur la touche SYNC de la Playchuk (les voyants cessent de clignoter)
- La Playchuk est prête à l'emploi

Remarque

- Si vous appuyez accidentellement sur la touche SYNC, vous devez alors appuyer aussi sur la touche SYNC du récepteur pour rétablir la connexion.
- Lorsque la Playchuk est en veille, appuyez sur la touche Z pour la réactiver
- Rechargez la Playchuk lorsqu'elle est éteinte
- Veillez à toujours porter la dragonne lorsque vous utilisez la Playchuk

Déclaration de conformité

Nous,
Nedis B.V.
De Tweeling 28
5215MC 's-Hertogenbosch
Pays-Bas
Tél.: 0031 73 599 1055
Email : info@nedis.com

Déclarons que le produit :
Marque : KÖNIG
Modèle : GAMWII-WLNUN10
Désignation : Playchuk sans fil Wii™

est conforme aux normes suivantes :
EN50950-1; 2005. EN50371; 2002
ETSI EN 301489-1 V 1.6.1 (2005-08)
ETSI EN 301489-3 V 1.4.1 (2002-08)
ETSI EN 300 440-1 V 1.3.1 (2001-09)
ETSI EN 300 440-2 V 1.1.2 (2004-07)

et qu'il est conforme aux prescriptions des Directives de l'Union Européenne.

's-Hertogenbosch, 25/09/08



Mme. J. Gilad
Directrice des Achats

Consignes de sécurité :

N'exposez jamais l'appareil à l'eau ou à l'humidité.

Entretien :

Ne nettoyez qu'avec un chiffon sec. N'utilisez pas de solvants ou de produits abrasifs.

Garantie :

Aucune garantie ou responsabilité ne sera acceptée en cas de modification et/ou de transformation du produit ou en cas de dommages provoqués par une utilisation incorrecte de l'appareil.

Généralités :

Le design et les caractéristiques techniques sont sujets à modification sans notification préalable.

Tous les logos de marques et noms de produits sont des marques déposées ou immatriculées appartenant à leurs titulaires respectifs et sont donc reconnus comme telles dans ce document.

Attention :

Ce symbole figure sur l'appareil. Il signifie que les produits électriques et électroniques ne doivent pas être jetés avec les déchets ménagers. Le système de collecte est différent pour ce genre de produits.



Copyright ©



NEDERLANDS

Introductie

De draadloze Playchuk is een uitbereiding op de Wii™ Mote. Sluit de Playchuk aan via de Wii™ Mote en de twee controllers zullen harmonieus samenwerken. Dankzij de draadloze verbinding tussen de twee is er zelfs meer bewegingsvrijheid. Elke controller heeft specifieke eigenschappen die er voor zorgen dat u meer speelplezier beleeft!

Funcie

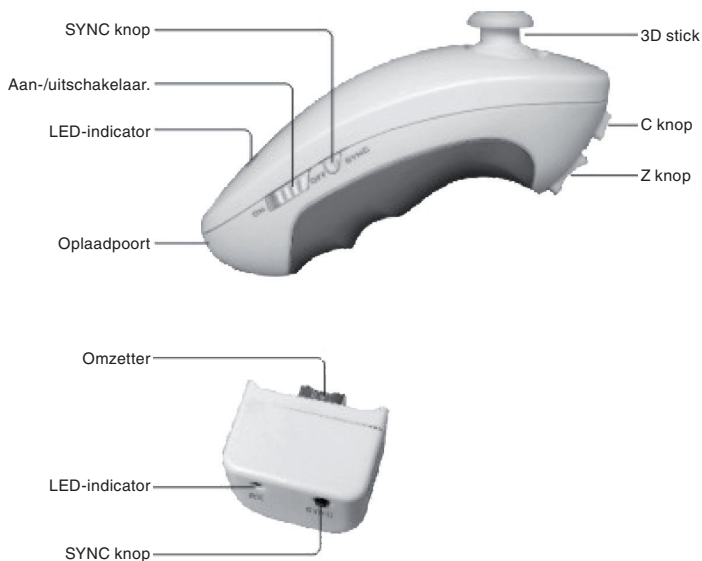

Aansluiting instructies

- Schakel de Wii™ console in.
- Verbind de Wii™ remote met de Wii™ console.
- Steek de Playchuk ontvanger in de Wii™ remote en druk op de SYNC knop op de ontvanger. De LED op de ontvanger zal gaan knipperen.
- Schakel de Playchuk in en druk op de SYNC knop op de Playchuk (de LED stopt met knipperen)
- De Playchuk is nu klaar voor gebruik.

NB

- Wanneer u per ongeluk op de SYNC knop drukt, dient u op de SYNC knop op de ontvanger te drukken om de verbinding te herstellen.
- Wanneer de Playchuk in de slaapmodus beland, druk dan op de Z knop om het te activeren.
- Laad de Playchuk op wanneer deze in de POWER OFF status is.
- Draag het polsbandje altijd wanneer u de Playchuk gebruikt.

CONFORMITEITVERKLARING

Wij,
Nedis BV
De Tweeling 28
5215 MC 's-Hertogenbosch
Nederland
Tel.: 0031 73 599 1055
E-mail: info@nedis.com

verklaren dat het product:
Merknaam: KÖNIG
Model: GAMWII-WLNUN10
Omschrijving: Wii™ draadloze Playchuk

in overeenstemming met de volgende normen is
EN50950-1; 2005; EN50371; 2002
ETSI EN 301489-1 V 1.6.1 (2005-08)
ETSI EN 301489-3 V 1.4.1 (2002-08)
ETSI EN 300 440-1 V 1.3.1(2001-09)
ETSI EN 300 440-2 V 1.1.2 (2004-07)

en voldoet aan de vereiste richtlijnen van de Europese Unie.

's-Hertogenbosch, 25/09/08



Mevr. J. Gilad
Directeur inkoop

Veiligheidsvoorzorgsmaatregelen:

Stel het apparaat niet bloot aan water of vocht.

Onderhoud:

Uitsluitend reinigen met een droge doek. Gebruik geen reinigingsmiddelen of schuurmiddelen.

Garantie:

Voor wijzigingen en veranderingen aan het product of schade veroorzaakt door een verkeerd gebruik van dit product, kan geen aansprakelijkheid worden geaccepteerd. Tevens vervalt daardoor de garantie.

Algemeen:

Wijziging van ontwerp en specificaties zonder voorafgaande mededeling onder voorbehoud.

Alle logo's, merken en productnamen zijn handelsmerken of geregistreerde handelsmerken van de respectievelijke eigenaren en worden hierbij als zodanig erkend.

Let op:

Dit product is voorzien van dit symbool. Dit symbool geeft aan dat afgedankte elektrische en elektronische producten niet met het gewone huisafval verwijderd mogen worden. Voor dit soort producten zijn er speciale inzamelingspunten.

Copyright ©



ITALIANO

Introduzione

Il wireless playchuk è una prolunga del Wii™ Mote. Collegare il playchuk al Wii™ Mote e i due controller lavoreranno armonicamente insieme. Grazie al collegamento senza fili tra i due, è possibile una libertà di movimento ancora maggiore. Ogni controller dispone delle sue funzioni specifiche che assicurano un divertimento ancora maggiore nel gioco!

Funzione

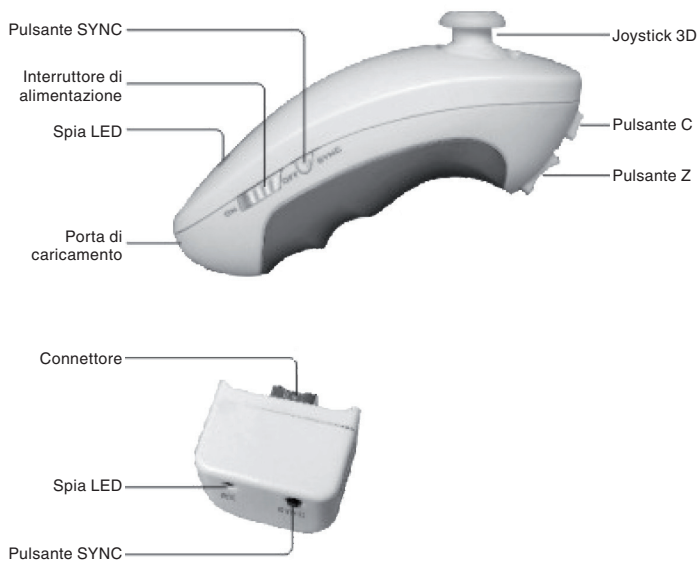

Istruzioni di collegamento

- Accendere la console Wii™
- Collegare il telecomando Wii™ alla console Wii™
- Inserire il ricevitore Playchuk nel telecomando Wii™ e premere il pulsante SYNC sul ricevitore. Il LED sul ricevitore inizierà a lampeggiare.
- Accendere il Playchuk e premere il pulsante SYNC sul Playchuk (le luci LED smetteranno di lampeggiare)
- Il Playchuk è pronto all'uso

Nota

- Se si preme accidentalmente il pulsante SYNC, sarà necessario premere il pulsante SYNC sul ricevitore per ristabilire la connessione.
- Quando il Playchuk passa in modalità autospegnimento, premere il pulsante Z per riattivarlo
- Caricare il Playchuk in stato di SPEGNIMENTO
- Quando si usa il Playchuk, indossare sempre il cinturino da polso

DICHIARAZIONE DI CONFORMITÀ

Questa società,
Nedis B.V.
De Tweeling 28
5215MC 's-Hertogenbosch
Paesi Bassi
Tel.: 0031 73 599 1055
Email: info@nedis.com

Dichiara che il prodotto:
Marca: KÖNIG
Modello: GAMWII-WLNUN10
Descrizione: Wii™ wireless Playchuk

è conforme ai seguenti standard
EN50950-1; 2005; EN50371; 2002
ETSI EN 301489-1 V 1.6.1 (2005-08)
ETSI EN 301489-3 V 1.4.1 (2002-08)
ETSI EN 300 440-1 V 1.3.1(2001-09)
ETSI EN 300 440-2 V 1.1.2 (2004-07)

e rispetta i requisiti delle Direttive dell'Unione Europea.

's-Hertogenbosch, 25/09/08



Sig.ra J. Gilad
Direttore agli acquisti

Precauzioni di sicurezza:

Non esporre il prodotto ad acqua o umidità.

Manutenzione:

Pulire solo con un panno asciutto. Non utilizzare solventi detergenti o abrasivi.

Garanzia:

Non sarà accettata alcuna garanzia o responsabilità in relazione a cambiamenti e modifiche del prodotto o a danni determinati dall'uso non corretto del prodotto stesso.

Generalità:

Il design e le caratteristiche tecniche sono soggetti a modifica senza necessità di preavviso.

Tutti i marchi a logo e i nomi di prodotto sono marchi commerciali o registrati dei rispettivi titolari e sono in questo documento riconosciuti come tali.

Attenzione:

Il prodotto è contrassegnato con questo simbolo, con il quale si indica che i prodotti elettrici ed elettronici usati non devono essere gettati insieme ai rifiuti domestici. Per questi prodotti esiste un sistema di raccolta differenziata.



Copyright ©



ESPAÑOL

INTRODUCCIÓN

El controlador inalámbrico es una extensión del Wii™ Mote. Conecte la toma de reproducción al Wii™ Mote y los dos pilotos funcionarán juntos en armonía. Debido a la conexión inalámbrica entre los dos, gozará de una mayor libertad de movimiento. Cada piloto cuenta con funciones específicas que garantizan su mayor diversión a la hora de jugar.

FUNCIÓN

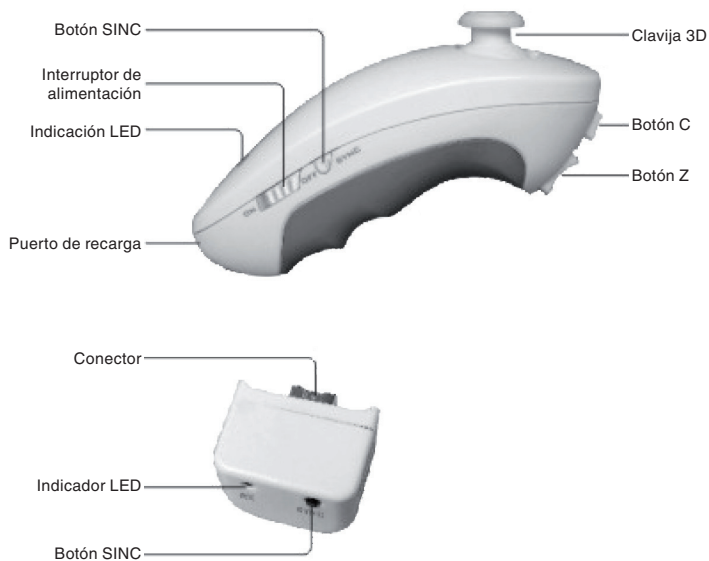

Instrucciones de conexión

- Encienda la consola Wii™
- Conecte el mando de la Wii™ a la consola Wii™
- Conecte el receptor de la toma de reproducción en el mando de la Wii™ y pulse el botón de SINC del receptor. La LED del receptor empezará a pestañear
- Encienda el controlador y pulse el botón SINC del mismo (las luces LED dejarán de pestañear)
- El controlador está listo para su uso

Nota

- Si pulsa accidentalmente el botón SINC, tendrá que pulsar el botón SINC del receptor para volver a establecer la conexión.
- Cuando el controlador entra en modo de apagado automático, pulse el botón Z para activarlo de nuevo
- Cargue el controlador mientras esté en estado de APAGADO
- Lleve siempre la muñequera cuando utilice el controlador

Declaración de conformidad

La empresa infraescrita,
Nedis B.V.
De Tweeling 28
5215MC 's-Hertogenbosch
Países Bajos
Tel.: 0031 73 599 1055
Email: info@nedis.com

Declara que el producto:
Marca: KÖNIG
Modelo: GAMWII-WLNUN10
Descripción: Controlador inalámbrico Wii™

se encuentra conforme a las siguientes normas:
EN50950-1; 2005; EN50371; 2002
ETSI EN 301489-1 V 1.6.1 (2005-08)
ETSI EN 301489-3 V 1.4.1 (2002-08)
ETSI EN 300 440-1 V 1.3.1(2001-09)
ETSI EN 300 440-2 V 1.1.2 (2004-07)

Y cumple con todos los requisitos de las directivas de la Unión Europea.

's-Hertogenbosch, 25/09/08



Dña. J. Gilad
Director de compras

Medidas de seguridad:

No exponga el producto al agua ni a la humedad.

Mantenimiento:

Limpie sólo con un paño seco. No utilice solventes de limpieza ni abrasivos.

Garantía:

No se aceptará ninguna garantía o responsabilidad derivada de cualquier cambio o modificaciones realizadas al producto o daños provocados por un uso incorrecto del presente producto.

General:

Las ilustraciones y las especificaciones podrán sufrir cambios sin previo aviso.

Todos los logotipos y los nombres de productos constituyen patentes o marcas registradas de sus titulares correspondientes y se reconocen aquí como tales.

Cuidado:

Este producto está señalizado con este símbolo. Esto significa que los productos eléctricos y electrónicos gastados no deberán mezclarse con los desechos domésticos generales. Existen distintos sistemas de recogida individuales para este tipo de productos.



Copyright ©



MAGYAR NYELVŰ

A termék bemutatása

A vezeték nélküli playchuk a Wii™ Mote egyik kiegészítése. Csatlakoztassa a playchuk vezérlőt a Wii™ Mote-hoz, és a két vezérlő harmonikusan fog működni együtt. A kettő közti vezeték nélküli kapcsolat még több mozgási szabadságot tesz lehetővé. Mindegyik vezérlőnek megvannak a saját specifikus tulajdonságai, amiktől a játék még szórakoztatóbbá válik!

Funkció

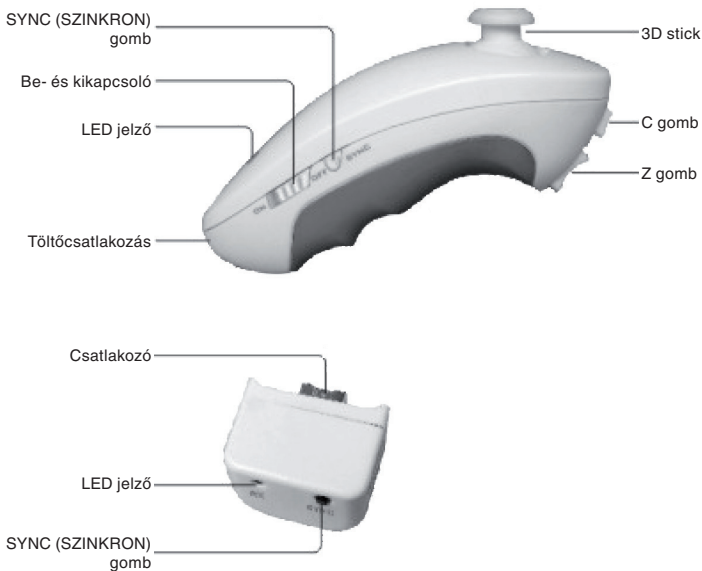

Csatlakoztatási útmutatások

- Kapcsolja be a Wii™ konzolt.
- Csatlakoztassa a Wii™ remote-ot a Wii™ konzolhoz.
- Dugasolja a playchuk vevőjét a Wii™ remote-ra, majd nyomja meg a vevőn a SYNC (SZINKRON) gombot. A vevőn a LED villogni kezd.
- Kapcsolja be a playchuk vezérlőt, és nyomja meg a rajta lévő SYNC (SZINKRON) gombot (a LED-ek villogni fognak)
- A playchuk használatra kész.

Megjegyzés

- Ha véletlenül lenyomja a SYNC (SZINKRON) gombot, a kapcsolat helyreállításához le kell nyomnia a vevő SYNC (SZINKRON) gombját.
- Ha a playchuk alvó üzemmódba áll, a Z gombbal aktiválhatja.
- A playchuk vezérlőt KIKAPCSOLT állapotban töltsse.
- A playchuk használata közben mindig viseljen csuklópántot.

Megfelelőségi nyilatkozat

Mi,
a Nedis B.V.
De Tweeling 28
5215MC 's-Hertogenbosch
Hollandia
Tel.: 0031 73 599 1055
E-mail: info@nedis.com

Kijelentjük, hogy a termék, amelynek:
Gyártmánya: KÖNIG
Típusa: GAMWII-WLNUN10
Megnevezése: Wii™ vezeték nélküli playchuk

Összhangban van az alábbi szabványokkal:
EN50950-1; 2005; EN50371; 2002
ETSI EN 301489-1 V 1.6.1 (2005-08)
ETSI EN 301489-3 V 1.4.1 (2002-08)
ETSI EN 300 440-1 V 1.3.1(2001-09)
ETSI EN 300 440-2 V 1.1.2 (2004-07)

Megfelel továbbá az Európai Unió Irányelvekben támasztott követelményeknek is.

's-Hertogenbosch, 25/09/08



Mrs. J. Gilad
Értékesítési igazgató

Megfelelőségi nyilatkozat.
Egyetértek és elfogadom a Nedis B.V. Hollandia által adott nyilatkozatot.

Jacob Gilad
HQ-Nedis kft.
ügyvezető igazgató

Biztonsági óvintézkedések:

Víztől és egyéb nedvességtől óvja.

Karbantartás:

Csak száraz ronggyal tisztítsa. Tisztító- és súrolószerek használatát mellőzze.

Jótállás:

Nem vállalunk felelősséget és jótállást, ha a meghibásodás a készüléken végzett változtatás vagy módosítás következménye, vagy helytelen használat miatt a készülék megromlódott.

Általános tudnivalók:

A kivétel és a műszaki jellemzők előzetes értesítés nélkül is módosulhatnak.

Minden logó, terméknév és márkanév a saját tulajdonosának márkanéve vagy bejegyzett márkanéve, és azokat ennek tiszteletben tartásával említjük.

Figyelem:

Ezt a terméket ezzel a jelöléssel láttuk el. Azt jelenti, hogy az elhasznált elektromos és elektronikus készülékek nem keverhetők az általános háztartási hulladék közé. Begyűjtésüket külön begyűjtő létesítmények végzik.



Copyright ©



SUOMI

Johdanto

Langaton ohjain on lisäominaisuus Wii™ Motelle. Liitä ohjain Wii™ Moteen ja nämä kaksi ohjainta toimivat yhdessä. Niiden välisen langattoman yhteyden ansiosta liikkuminen on vieläkin vapaampaa. Kummassakin ohjaimessa on erityiset ominaisuudet, joka tekee pelaamisesta vieläkin hauskeempaa!

Toiminta

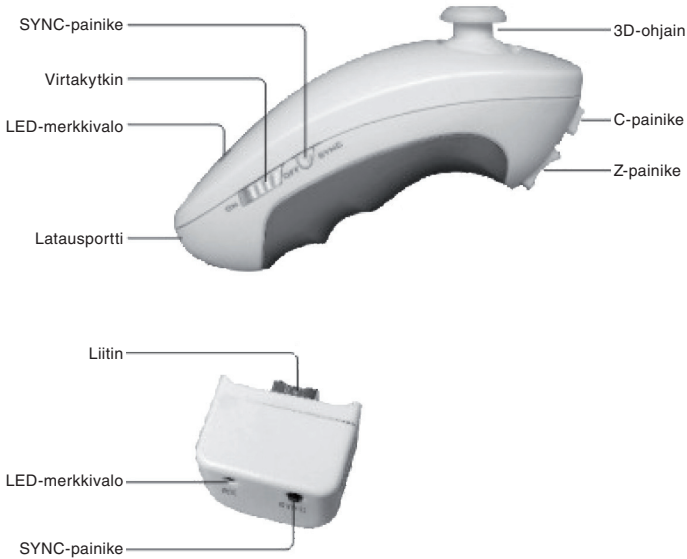

Kytettäohjeet

- Kytke Wii™ -konsoli päälle
- Liitä Wii™ -kauko-ohjain Wii™ -konsoliin
- Liitä ohjaimen vastaanotin Wii™ -kauko-ohjaimen ja paina vastaanottimen SYNC-painiketta. Vastaanottimen LED-merkkivalo alkaa vilkkumaan.
- Kytke ohjain päälle ja paina siinä olevaa SYNC-painiketta (LED-merkkivalo eivät enää vilku)
- Ohjain on valmis käytettäväksi.

Huomautus

- Jos SYNC-painiketta painetaan vahingossa, tulee vastaanottimen SYNC-painiketta painaa yhteyden luomiseksi uudelleen
- Kun ohjain siirtyy unitilaan, paina Z-painiketta sen aktivoimiseksi
- Lataa ohjain sen ollessa POWER OFF -sammutustilassa
- Käytä aina rannehihnaa ohjainta käytettäessä.

VAATIMUSTENMUKAISUUSVAKUUTUS

Me,
Nedis B.V.
De Tweeling 28
5215MC 's-Hertogenbosch
Alankomaat
Puh: 0031 73 599 1055
Sähköposti: info@nedis.com

Vakuutamme, että tuote:
Merkki: KÖNIG
Malli: GAMWII-WLNUN10
Kuvaus: Langaton Wii™ -ohjain

Täyttää seuraavat standardit:
EN50950-1; 2005; EN50371; 2002
ETSI EN 301489-1 V 1.6.1 (2005-08)
ETSI EN 301489-3 V 1.4.1 (2002-08)
ETSI EN 300 440-1 V 1.3.1(2001-09)
ETSI EN 300 440-2 V 1.1.2 (2004-07)

Täyttää EU-direktiivien vaatimukset.

's-Hertogenbosch, 25/09/08



Mrs. J. Gilad
Toimitusjohtaja

Turvallisuuteen liittyvät varoitukset:

Älä altista tuotetta vedelle tai kosteudelle.

Huolto:

Puhdista ainoastaan kuivalla kankaalla. Älä käytä liuottimia tai hioma-aineita.

Takuu:

Takuu ja vastuuvollisuus mitätöityy, jos tuote vaurioituu siihen tehtyjen muutoksien tai sen väärinkäytön takia.

Yleistä:

Muutoksia malliin ja teknisiin ominaisuuksiin voidaan tehdä ilmoituksetta.

Kaikki logot, merkit ja tuotenimet ovat niiden vastaavien omistajien tuotemerkkejä tai rekisteröityjä tuotemerkkejä ja niitä on käsiteltävä sellaisina.

Huomio:

Tuote on varustettu tällä merkillä. Se merkitsee, ettei käytettyjä sähkö- tai elektronisia tuotteita saa hävittää kotitalousjätteen mukana. Kyseisille tuotteille on olemassa erillinen keräysjärjestelmä.



Copyright ©



SVENSKA

Inledning

Den trådlösa spelkontrollen är en utvidgning av Wii™ Mote. Anslut spelkontrollen till Wii™ Mote och de båda kontrollerna kommer att fungera tillsammans som en enhet. På grund av den trådlösa förbindelsen mellan de båda enheterna är rörelsefriheten ännu större. Båda kontrollerna har sina specifika egenskaper som garanterar en ännu bättre spelupplevelse!

Funktion

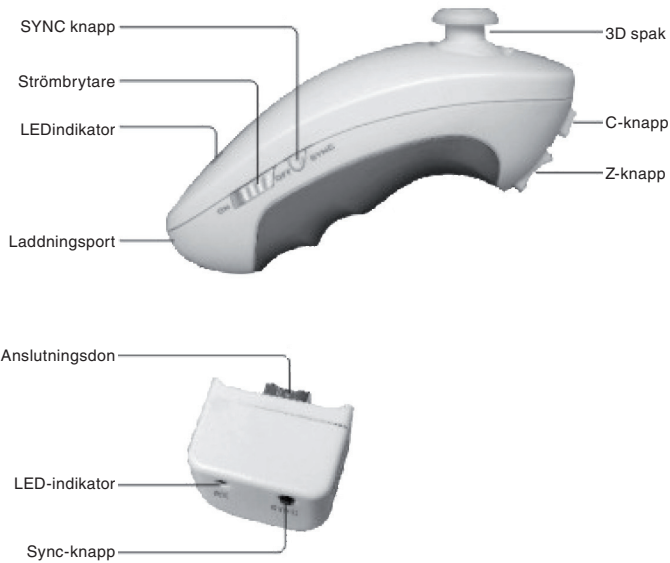

Anslutningsinstruktioner

- Sätt på Wii™ konsolen
- Koppla Wii™ fjärrkontrollen till Wii™ konsolen
- Plugga in spelkontrollens mottagare i Wii™ fjärrkontrollen och tryck på mottagarens SYNC-knapp. LED:en på mottagaren börjar blinka
- Koppla på spelkontrollen och tryck på spelkontrollens SYNC-knapp (LED:arna kommer att sluta blinka)
- Spelkontrollen kan nu användas

Notera

- Om du av misstag trycker på SYNC-knappen, måste du trycka på mottagarens SYNC-knapp för att återupprätta kontakten
- När spelkontrollen går i viloläge måste du trycka på Z-knappen för att aktivera den igen
- Ladda spelkontrollen när den är i läget POWER OFF (avstängd)
- Ha alltid på dig armbandet när spelkontrollen används

ÖVERENSSTÄMMELSEFÖRKLARING

Vi:

Nedis B.V.
De Tweeling 28
5215MC 's-Hertogenbosch
Holland
Tel.: 0031 73 599 1055
E-post: info@nedis.com

Intygar att produkten:

Märke: KÖNIG
Modell: GAMWII-WLNUN10
Beskrivning: Wii™ trådlös spelkontroll

Överensstämmer med följande standarder:

EN50950-1; 2005; EN50371; 2002
ETSI EN 301489-1 V 1.6.1 (2005-08)
ETSI EN 301489-3 V 1.4.1 (2002-08)
ETSI EN 300 440-1 V 1.3.1(2001-09)
ETSI EN 300 440-2 V 1.1.2 (2004-07)

Och uppfyller kraven i den Europeiska unionens direktiv.

's-Hertogenbosch, 25/09/08



Fru. J. Gilad
Inköpschef

Säkerhetsanvisningar:

Utsätt inte produkten för vatten eller fukt.

Underhåll:

Rengör endast med torr trasa. Använd inga rengöringsmedel eller frätande medel.

Garanti:

Ingen garanti gäller vid några ändringar eller modifieringar av produkten eller för skador som har uppstått på grund av felaktig användning av denna produkt.

Allmänt:

Utseende och specifikationer kan komma att ändras utan föregående meddelande. Alla logotypers varumärken och produktnamn är varumärken eller registrerade varumärken tillhörande respektive ägare och erkänns härmed som sådana.

Obs!

Produkten är märkt med denna symbol. Det innebär att använda elektriska eller elektroniska produkter inte får slängas bland vanliga hushållssopor. Det finns särskilda återvinningssystem för dessa produkter.



Copyright ©



ČESKY

Úvod

Bezdrátový ovladač Wii playchuk je rozšířením Wii™ Mote. Připojte jednotku bezdrátového ovladače k Wii™ Mote, dva herní ovladače budou pracovat shodně. Díky bezdrátovému spojení mezi oběma získáte větší volnost pohybu. Každý herní ovladač má své specifické vlastnosti, které dávají ještě větší pocit radosti a uspokojení ze hry.

Funkce

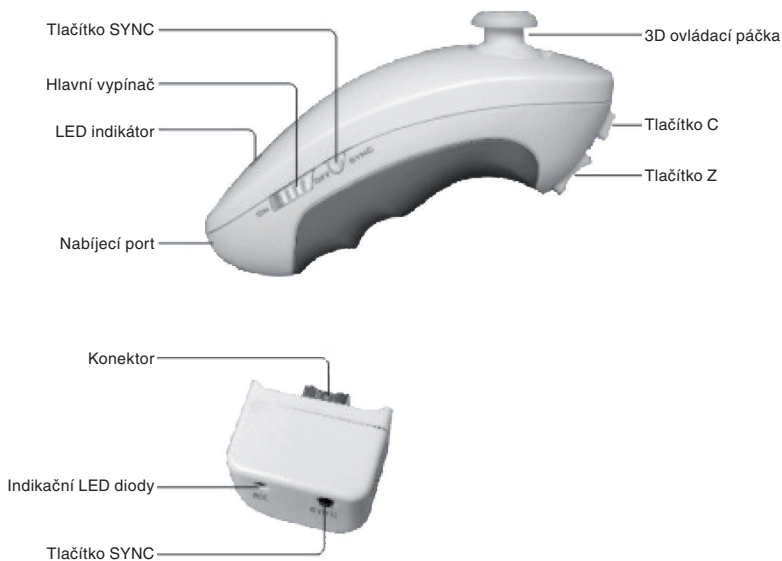

Pokyny pro připojení

- Zapněte hrací konzolu Wii™.
- Připojte dálkovou jednotku Wii™ k hrací konzole Wii™.
- Zastrčte přijímač bezdrátového herního ovladače do dálkové jednotky Wii™ a stiskněte tlačítko „SYNC (Synchronizace)“ na přijímači. LED indikátor na přijímači začne blikat.
- Zapněte vypínač na ovladači Playchuk a stiskněte na něm tlačítko SYNC (LED diody začnou krátce blikat).
- Systém bezdrátového herního ovládání je připraven k použití.

Poznámka

- Pokud náhodně stisknete tlačítko the SYNC, musíte k obnovení systému stisknout tlačítko SYNC na přijímači
- Když se stanice bezdrátového herního ovládání se přepne do pohotovostního stavu (sleep), můžete ji znovu aktivovat stiskem tlačítka Z.
- Stanici bezdrátového herního ovládání nabíjejte ve vypnutém stavu (POWER OFF).
- Při hraní zavěste herní ovladače řemínkem na zápěstí.

Prohlášení o shodě

Společnost
Nedis B.V.
De Tweeling 28
5215MC 's-Hertogenbosch
Nizozemí
Tel.: 0031 73 599 1055
info@nedis.com

prohlašuje, že výrobek:
Značka: KÖNIG
Model: GAMWII-WLNUN10
Popis: Wii™ bezdrátový herní ovladač

Splňuje následující normy:
EN50950-1; 2005; EN50371; 2002
ETSI EN 301489-1 V 1.6.1 (2005-08)
ETSI EN 301489-3 V 1.4.1 (2002-08)
ETSI EN 300 440-1 V 1.3.1(2001-09)
ETSI EN 300 440-2 V 1.1.2 (2004-07)

a je v souladu s požadavky předpisů Evropské unie.

's-Hertogenbosch, 25. září 2008



Mrs. J. Gilad
Obchodní ředitelka

Bezpečnostní opatření:

Nevystavujte zařízení nadměrné vlhkosti nebo vodě.

Údržba:

K čištění používejte pouze suchý hadřík. Nepoužívejte rozpouštědla ani abrazivní materiály.

Záruka:

Jakékoli změny, modifikace nebo poškození zařízení v důsledku nesprávného zacházení se zařízením ruší platnost záruční smlouvy.

Obecné upozornění:

Design a specifikace výrobku mohou být změněny bez předchozího upozornění.

Všechna loga a názvy výrobků jsou obchodní značky nebo registrované obchodní značky příslušných vlastníků a jsou chráněny příslušnými zákony.

Upozornění:

Tento výrobek je označen následujícím symbolem. To znamená, že s výrobkem je nutné zacházet jako s nebezpečným elektrickým a elektronickým odpadem a nelze jej po skončení životnosti vyhazovat do běžného domácího odpadu. Existují zvláštní sběrná střediska pro likvidaci těchto produktů.



Copyright © (Autorská práva)



ROMÂNĂ

Introducere

Playchuk-ul fără fir este o extensie a Wii™ Mote. Conectați playchuk-ul la Wii™ Mote și cele două controlere vor lucra armonios împreună. Datorită conexiunii fără fir dintre cele două, există o mai mare libertate de mișcare. Fiecare controler are caracteristicile sale specifice, ceea ce asigură că veți avea o și mai mare plăcere în joacă!

Funcții

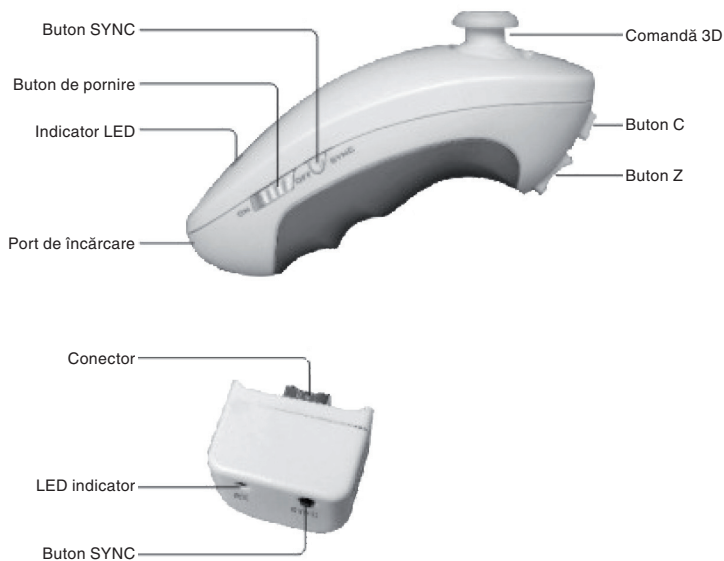

Instrucțiuni de conectare

- Porniți consola Wii™
- Conectați comanda de la distanță Wii™ la consola Wii™
- Conectați receptorul Playchuk în comanda de la distanță Wii™ și apăsați butonul SYNC de pe receptor. LED-ul de pe receptor va începe să lumineze intermitent
- Porniți Playchuk-ul și apăsați butonul SYNC de pe Playchuk (lumina intermitentă a LED-ului se va opri)
- Playchuk-ul este gata pentru a fi utilizat

Observație

- Dacă apăsați accidental butonul SYNC, va trebui să apăsați și butonul SYNC de pe receptor pentru a restabili conexiunea
- Când Playchuk-ul intră în modul de adormire, apăsați butonul Z pentru a-l activa din nou
- Încărcați Playchuk-ul în timp ce este în stare de OPRIT
- Purtați întotdeauna șiretul de prindere când folosiți Playchuk

Declarație de conformitate

Noi,
Nedis B.V.
De Tweeling 28
5215MC 's-Hertogenbosch
Olanda
Tel.: 0031 73 599 1055
Email: info@nedis.com

Declarăm că acest produs:

Marca: KÖNIG
Model: GAMWII-WLNUN10
Descriere: Playchuk Wii fără fir

Este în conformitate cu următoarele standarde:

EN50950-1; 2005; EN50371; 2002
ETSI EN 301489-1 V 1.6.1 (2005-08)
ETSI EN 301489-3 V 1.4.1 (2002-08)
ETSI EN 300 440-1 V 1.3.1(2001-09)
ETSI EN 300 440-2 V 1.1.2 (2004-07)

Și este în conformitate cu cerințele directivelor Uniunii Europene.

's-Hertogenbosch, 25/09/08



J. Gilad
Director achiziții

Măsuri de siguranță:

Feriți produsul de apă și de umezeală.

Întreținere:

Curățarea trebuie făcută cu o cârpă uscată. Nu folosiți solvenți sau agenți de curățare abrazivi.

Garanție:

Nu oferim nicio garanție și nu ne asumăm niciun fel de responsabilitate în cazul schimbărilor sau modificărilor aduse acestui produs sau în cazul deteriorării cauzate de utilizarea incorectă a produsului.

Generalități:

Designul și specificațiile produsului pot fi modificate fără o notificare prealabilă.

Toate siglele mărcilor și numele produselor sunt mărci comerciale sau mărci comerciale înregistrate ale proprietarilor de drept și aici sunt recunoscute ca atare.

Atenție:

Acest produs este marcat cu acest simbol. Acesta indică faptul că produsele electrice și electronice uzate nu trebuie aruncate în gunoiul menajer. Aceste produse au un sistem separat de colectare.



Copyright ©



English

Deutsch

Français

Nederlands

Italiano

Español

Magyar

Suomi

Svenska

Česky

Română

Română

Česky

Svenska

Suomi

Magyar

Español

Italiano

Nederlands

Français

Deutsch

English