

VDL500SM – SMOKE MACHINE

1. Introduction & Features



To all residents of the European Union

Important environmental information about this product



This symbol on the device or the package indicates that disposal of the device after its lifecycle could harm the environment.

Do not dispose of the unit (or batteries) as unsorted municipal waste; it should be taken to a specialised company for recycling.

This device should be returned to your distributor or to a local recycling service.

Respect the local environmental rules.

If in doubt, contact your local waste disposal authorities.

Thank you for buying the **VDL500SM**! It is a time controlled smoke machine for creating thick smoke from a special smoke liquid. Please read the manual thoroughly before bringing this device into service. Make sure that the device was not damaged in transit. If the device is damaged, contact your dealer and postpone installation of this device.

2. Safety Instructions



Be very careful during the installation: touching live wires can cause life-threatening electroshocks.



Do not touch the device during operation as the housing heats up.



Keep this device away from rain and moisture.



Unplug the mains lead before opening the housing.

- Damage caused by disregard of certain guidelines in this manual is not covered by the warranty and the dealer will not accept responsibility for any ensuing defects or problems.
- A qualified technician should install and service this device.
- Do not switch the device on immediately after it has been exposed to changes in temperature. Protect the device against damage by leaving it switched off until it has reached room temperature.
- This device falls under protection class I. It is therefore essential that the device be earthed. Have a qualified person carry out the electric connection.
- Make sure that the available voltage does not exceed the voltage stated in the specifications of this manual.
- Do not crimp the power cord and protect it against damage. Have an authorised dealer replace it when damaged.
- Disconnect the device from the mains to clean it or when it is not in use. Handle the power cord by the plug only.
- Note that damage caused by user modifications to the device are not covered by the warranty.
- Keep the device away from children and unauthorised users.
- Do not aim the device at anyone.
- Use adapted smoke liquid only and don't pour hot liquid into the tank.
- Make sure there is always enough liquid in the tank to keep the device from overheating.

3. General Guidelines

- This device is designed for professional use on stage, in discos, theatres, etc. The **VDL500SM** should only be used indoors with an alternating current of max. 230V AC/50Hz.
- Smoke machines are not designed for permanent operation: regular operation breaks will prolong their lives.
- Do not shake the device. Avoid brute force when installing or operating the device.
- Select a location where the device is protected against extreme heat (see **"8. Technical Specifications"**, p.3), dust and moisture. Ensure a minimum distance of 0.5m between the device and any nearby surface or passer-by.
- Use an appropriate safety cable to fix the device (e.g. **VDLSC7** or **VDLSC8**) with the safety ring at the back.

- Familiarise yourself with the functions of the device before actually using it. Do not allow operation by unqualified people. Any damage that may occur will most probably be due to unprofessional use of the device.
- Use the original packaging if the device is to be transported.
- All modifications of the device are forbidden for safety reasons.
- Only use the device for its intended purpose. Other uses may lead to short circuits, burns, electroshocks etc. Using the device in an unauthorised way will void the warranty.

4. Description

1. Power ON/OFF switch
2. Fuse
3. Indicator light
4. Smoke generation switch
5. Hot nozzle
6. Adjustable handle
7. Feeder tube
8. Liquid tank with cap

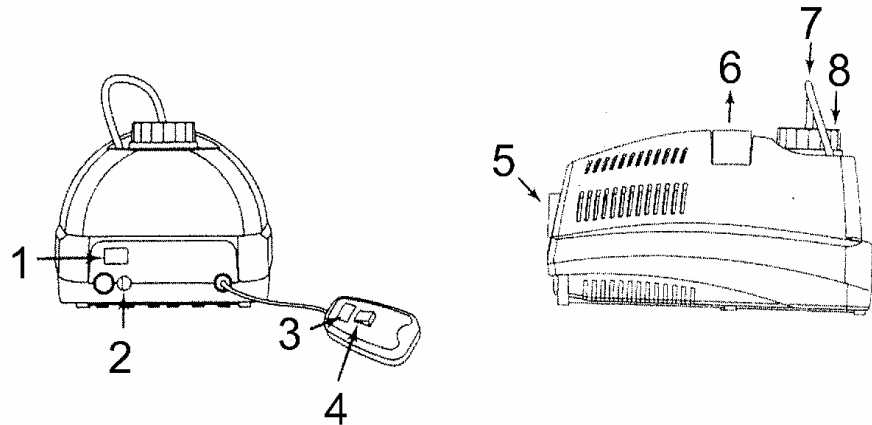

5. Installation

a) Smoke Liquid

- Unplug the device before filling the tank.
- Please use non-flammable water-based smoke fluid without oil or grease, such as **VDLSL1** (1 litre), **VDLSL5** (5 litres), or **VDLSL5H** (5 litres high density smoke liquid).
- Non-recommended smoke liquid may damage the machine and void the warranty.
 1. Unplug the device from the mains.
 2. Unscrew the cap from the tank.
 3. Carefully pour smoke liquid into the tank (do not overfill it!!).
 4. Screw the cap closed.

Remark: Do not operate the device when the tank is open.

b) Fuse

- Only fit or replace a fuse when the device is unplugged from the mains.
- Replace a blown fuse with a fuse of the same type and rating (see **"8. Technical Specifications"** on p.3):
 1. Unplug the device from the mains.
 2. Unscrew the fuse holder at the back with an appropriate screwdriver.
 3. Remove the old fuse and install a new one.
 4. Replace the fuse holder and fasten it with the screwdriver.

c) Mounting the Device

- Have the device installed by a qualified person, respecting EN 60598-2-17 and all other applicable norms.
- The construction to which the device is attached should be able to support 10 times the weight of the device for one hour without deformation.
- The installation must always be secured with a secondary attachment e.g. a safety cable (e.g. **VDLSC7** or **VDLSC8**).
- Never stand directly below the device when it is being mounted, removed or serviced. Have a qualified technician check the device once a year and once before you bring it into service.
- Install the device in a location with few passers-by that is inaccessible to unauthorised persons.
- Overhead mounting requires extensive experience: calculating workload limits, determining the installation material to be used... Have the material and the device itself checked regularly. Do not attempt to install the device yourself if you lack these qualifications as improper installation may result in injuries.

- Make sure there is no flammable material within a 50cm radius of the device.
- Have a qualified electrician carry out the electric connection.
- Connect the device to the mains with the power plug. Don't connect it to a dimming pack.
- The installation has to be approved by an expert before the device is taken into service.

6. Use

Connect the device to the mains and flick the power switch at the back of the device to ON. After the warm-up time (approx. 5-8 minutes) the device is ready for use. The green indicator light is now lit:

- Activate/deactivate the smoke output with the push button.
- It may happen that the standby lamp on the remote control is off and the smoke emission stops, even while you are holding the button. In this case the device is warming up again and will be ready to resume operation in a few minutes' time. This process guarantees an appropriate vaporisation temperature and the best smoke emission possible.

7. Cleaning and Maintenance

1. All screws should be tightened and free of corrosion.
2. Mechanically moving parts must not show any signs of wear and tear.
3. The electric power supply cables must not show any damage. Have a qualified technician maintain the device.
4. Disconnect the device from the mains prior to maintenance activities.
5. Wipe the device regularly with a moist, lint-free cloth. Do not use alcohol or solvents.
6. There are no user-serviceable parts, apart from the fuse (see "5. Installation" on p.2).
7. Contact your dealer for spare parts if necessary.
8. Clean the heating element after every 30 hours of use with a special cleaning liquid available from your dealer. Fill the tank with the cleaning liquid and let the machine run for a while. When the device is cleaned, remove the remaining cleaning liquid and rinse the tank thoroughly with distilled water. Never use regular water for cleaning or rinsing!

8. Technical Specifications

Power supply	max. 230VAC/50Hz
Power consumption	max. 500W
Fuse	F 5A, 250VAC (5 x 20mm) (order code FF5N)
Smoke output	55m ³ /min
Warm-up time	approx. 5-8 minutes
Tank capacity	0.95 litres
Dimensions	280 x 170 x 140mm
Weight	2kg
Max. ambient temperature	45°C
Max. housing temperature	130°C

The information in this manual is subject to change without prior notice.

VDL500SM – ROOKMACHINE

1. Inleiding en kenmerken

Aan alle ingezetenen van de Europese Unie

Belangrijke milieu-informatie betreffende dit product



Dit symbool op het toestel of de verpakking geeft aan dat, als het na zijn levenscyclus wordt weggeworpen, dit toestel schade kan toebrengen aan het milieu.

Gooi dit toestel (en eventuele batterijen) niet bij het gewone huishoudelijke afval; het moet bij een gespecialiseerd bedrijf terechtkomen voor recyclage.

U moet dit toestel naar uw verdeler of naar een lokaal recyclagepunt brengen.

Respecteer de plaatselijke milieuwetgeving.

Heeft u vragen, contacteer dan de plaatselijke autoriteiten inzake verwijdering.

Dank u voor uw aankoop! De **VDL500SM** is een rookmachine met timer waarmee u van een speciale rookvloei stof een dikke rook kunt maken. Lees deze handleiding grondig voor u het toestel in gebruik neemt. Ga na of het toestel niet werd beschadigd tijdens het transport. Zo ja, stel dan de installatie van het toestel uit en raadpleeg uw dealer.

2. Veiligheidsinstructies



Wees voorzichtig bij de installatie: raak geen kabels aan die onder stroom staan om dodelijke elektroshocks te vermijden.



Raak het toestel niet aan wanneer het in gebruik is: de behuizing wordt warm.



Bescherm dit toestel tegen regen en vochtigheid.



Verzekert u ervan dat het toestel niet aangesloten is op een stroombron alvorens het te openen.

- De garantie geldt niet voor schade door het negeren van bepaalde richtlijnen in deze handleiding en uw dealer zal de verantwoordelijkheid afwijzen voor defecten of problemen die hier rechtstreeks verband mee houden.
- Laat een geschoolde technicus dit toestel installeren en onderhouden.
- Om beschadiging te vermijden, mag u het toestel niet inschakelen onmiddellijk nadat het werd blootgesteld aan temperatuurschommelingen. Wacht tot het toestel op kamertemperatuur gekomen is.
- Dit toestel valt onder beschermingsklasse I, wat wil zeggen dat het toestel geaard moet zijn. Een geschoolde technicus moet de elektrische aansluiting verzorgen.
- De beschikbare netspanning mag niet hoger zijn dan de spanning in de specificaties achteraan de handleiding.
- De voedingskabel mag niet omgeplooid of beschadigd zijn. Laat uw dealer zo nodig een nieuwe kabel plaatsen.
- Trek de stekker uit het stopcontact (trek nooit aan de kabel!) voordat u het toestel reinigt en als u het niet gebruikt.
- Schade door wijzigingen die de gebruiker heeft aangebracht aan het toestel vallen niet onder de garantie.
- Hou dit toestel uit de buurt van kinderen en onbevoegden.
- Richt het toestel niet naar omstanders.
- Gebruik enkel aangepaste rookvloei stof en verwarm de vloei stof niet.
- Zorg ervoor dat er steeds voldoende vloei stof in de tank zit ; zoniet zou het toestel kunnen oververhitten.

3. Algemene Richtlijnen

- Dit toestel is ontworpen voor professioneel gebruik op podia, in disco's, theaters, enz. U mag dit toestel enkel binnenshuis gebruiken met een wisselspanning van maximum 230Vac/50Hz.
- Rookmachines zijn niet ontworpen voor continue werking: regelmatige onderbrekingen doen ze langer meegaan.
- Schud het toestel niet dooreen. Vermijd brute kracht tijdens de installatie en de bediening van dit toestel.
- Installeer het toestel waar het niet is blootgesteld aan extreme temperaturen (zie "8. Technische specificaties" op blz. 6), vochtigheid en stof. Zorg voor een minimumafstand van 50 cm tussen het toestel en de dichtstbijzijnde muren of personen.

- Maak het toestel vast met een geschikte veiligheidskabel (bv. **VDLSC7** of **VDLSC8**) door de ring achteraan.
- Leer eerst de functies van het toestel kennen voor u het gaat gebruiken. Ongeschoolde personen mogen dit toestel niet gebruiken. Meestal is beschadiging het gevolg van onprofessioneel gebruik.
- Gebruik de oorspronkelijke verpakking wanneer u het toestel vervoert.
- Om veiligheidsredenen mag de gebruiker geen wijzigingen aanbrengen aan het toestel.
- Gebruik het toestel enkel waarvoor het gemaakt is. Andere toepassingen kunnen leiden tot kortsluitingen, brandwonden, elektrische schokken enz. Bij onoordeelkundig gebruik vervalt de garantie.

4. Beschrijving

1. ON/OFF schakelaar
2. Zekering
3. Waaklampje
4. Schakelaar voor rookproductie
5. Heet mondstuk
6. Verstelbaar handvat
7. Leiding voor rookvoeistof
8. Reservoir met dop

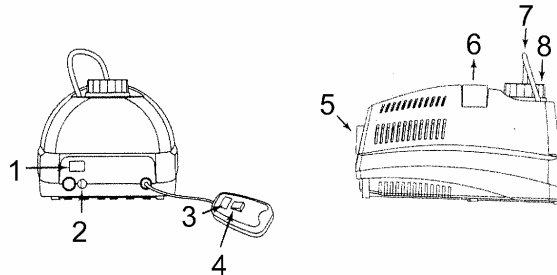

5. Installatie

a) Rookvloeistof

- Koppel het toestel los van het net voor u de tank bijvult.
- Gebruik enkel niet ontvlambare rookvloeistof op waterbasis, dus zonder olie of vetstof, bijvoorbeeld **VDLSL1** (1 liter), **VDLSL5** (5 liter), of **VDLSL5H** (5 liter rookvloeistof met hoge dichtheid).
- Bij gebruik van niet aanbevolen rookvloeistof kan het toestel beschadiging oplopen en vervalt de garantie .
 1. Koppel het toestel los van het lichtnet.
 2. Schroef de dop van het reservoir.
 3. Giet voorzichtig rookvloeistof in het reservoir (giet er niet te veel vloeistof in!).
 4. Schroef de dop terug op het reservoir.

Opmerking: Stel het toestel niet in werking wanneer het reservoir open is.

b) Zekering

- U mag een zekering enkel plaatsen of vervangen wanneer het toestel niet is aangesloten op het lichtnet.
- Vervang een gesprongen zekering door een zekering van hetzelfde type en met dezelfde specificaties (zie "8. Technische specificaties" op blz. 6). Ga als volgt te werk:
 1. Koppel het toestel los van het lichtnet.
 2. Verwijder de zekeringhouder op het achterpaneel met een geschikte schroevendraaier.
 3. Verwijder de oude zekering en breng de nieuwe in.
 4. Plaats de zekeringhouder weer in de behuizing en zet hem vast met de schroevendraaier.

c) Toestel monteren

- Laat een geschoolde technicus dit toestel installeren conform EN 60598-2-17 en andere toepasselijke normen.
- De constructie waaraan het toestel wordt bevestigd, moet gedurende 1 uur 10 x het gewicht van dit toestel kunnen dragen zonder te vervormen.
- Maak het toestel ook vast met een veiligheidskabel (bv. **VDLSC7** of **VDLSC8**).
- Sta nooit recht onder het toestel wanneer u het monteert, verwijdert of schoonveegt. Laat het toestel controleren door een geschoolde technicus voor u het in gebruik neemt en laat het 1 x per jaar volledig nakijken.
- Installeer dit toestel op een plaats waar niemand langs moet lopen, kan neerzitten of het toestel kan aanraken.
- Een degelijke praktijkervaring is vereist voor de plaatsing van dit toestel. U moet de maximumbelasting van de draagconstructie kunnen berekenen, weten welk constructiemateriaal u kunt gebruiken en u moet het gebruikte

materiaal en het toestel af en toe laten nakijken. Monteer het toestel niet zelf indien u er geen ervaring mee heeft. Een slechte montage kan leiden tot verwondingen.

- Verwijder alle brandbaar materiaal in een straal van 50cm rond het toestel.
- Een geschoolde elektricien moet het toestel aansluiten.
- Sluit het toestel via de stekker aan op het lichtnet. Sluit het niet aan op een dimmerpack.
- De installatie moet voor het eerste gebruik gekeurd worden door een expert.

6. Gebruik

Sluit het toestel aan op het lichtnet en zet de stroomschakelaar achteraan het toestel op ON. Na de opwarmtijd (±. 5-8 minuten) is het toestel klaar voor gebruik. Het groene waaklampje licht nu op:

- Start/stop de rookproductie met de drukknop.
- Soms zal het waaklampje op de afstandsbediening uitgaan en zal de rookproductie stoppen terwijl u de knop ingedrukt houdt. Dit betekent dat het toestel extra moet opwarmen en na een paar minuten klaar zal zijn. Zo bent u zeker van een aangepaste verdampingstemperatuur en de best mogelijke rookontwikkeling.

7. Reiniging en onderhoud

1. Alle gebruikte schroeven moeten goed zijn aangespannen en mogen geen sporen van roest vertonen.
2. Mechanisch bewegende delen mogen geen sporen van slijtage vertonen en mogen niet onregelmatig bewegen.
3. De voedingskabels mogen niet beschadigd zijn. Laat het toestel onderhouden door een geschoolde technicus.
4. Ontkoppel het toestel van het lichtnet voor u aan onderhoudswerkzaamheden begint.
5. Maak het toestel geregeld schoon met een vochtige, niet pluizende doek. Gebruik geen alcohol of solvent.
6. De gebruiker mag geen onderdelen vervangen, behalve de zekering (zie "5. Installatie" op blz. 5).
7. Bestel eventuele reserveonderdelen bij uw plaatselijke verdeler.
8. Reinig het verwarmingselement iedere 30 werkuren met een speciale reinigingsvloeistof, verkrijgbaar bij uw verdeler. Vul het reservoir met de reinigingsvloeistof en zet het toestel een tijdje in werking. Als het toestel gereinigd is, verwijder dan de rest van de reinigingsvloeistof en spoel het reservoir grondig na met gedistilleerd water. Gebruik nooit gewoon water om te reinigen of te spoelen!

8. Technische specificaties

Voeding	max. 230VAC/50Hz
Verbruik	max. 500W
Zekering	F 5A, 250VAC (5 x 20mm) (bestelcode FF5N)
Rookproductie	55m ³ /min
Opwarmtijd	ongeveer 5-8 minuten
Inhoud reservoir	0.95 liter
Afmetingen	280 x 170 x 140mm
Gewicht	2kg
Max. omgevingstemperatuur	45°C
Max. temperatuur behuizing	130°C

De informatie in deze handleiding kan te allen tijde worden gewijzigd zonder voorafgaande kennisgeving.

VDL500SM – MACHINE À FUMÉE

1. Introduction et caractéristiques

Aux résidents de l'Union Européenne

Des informations environnementales importantes concernant ce produit



Ce symbole sur l'appareil ou l'emballage indique que, si l'appareil est jeté après sa vie, il peut nuire à l'environnement.

Ne jetez pas cet appareil (et des piles éventuelles) parmi les déchets ménagers ; il doit arriver chez une firme spécialisée pour recyclage.

Vous êtes tenu à porter cet appareil à votre revendeur ou un point de recyclage local.

Respectez la législation environnementale locale.

Si vous avez des questions, contactez les autorités locales pour élimination.

Nous vous remercions de votre achat ! Votre **VDL500SM** est une machine à fumée avec minuteur qui crée une fumée dense d'un liquide à fumée spécial. Lisez attentivement le présent manuel avant la mise en service de l'appareil. Vérifiez l'état de l'appareil. Consultez votre revendeur si l'appareil a été endommagé pendant le transport.

2. Prescriptions de sécurité



Être prudent lors de l'installation : toucher un câble sous tension peut causer des électrochocs mortels.



Ne pas toucher l'appareil lorsqu'il est en service : le boîtier chauffe !



Protéger l'appareil contre la pluie et l'humidité.



Débrancher le câble d'alimentation avant d'ouvrir le boîtier.

- La garantie ne s'applique pas aux dommages survenus en négligeant certaines directives de ce manuel et votre revendeur déclinera toute responsabilité pour les problèmes et les défauts qui en résultent.
- Un technicien qualifié doit s'occuper de l'installation et de l'entretien.
- Ne branchez pas l'appareil après exposition à des variations de température. Afin d'éviter des dommages, attendez jusqu'à ce que l'appareil ait atteint la température ambiante avant de l'utiliser.
- Cet appareil fait partie de la classe de protection I, ce qui implique que l'appareil doit être mis à la terre. Un technicien qualifié doit établir la connexion électrique.
- La tension réseau ne peut pas dépasser la tension mentionnée dans les spécifications à la fin de la notice.
- Le câble d'alimentation ne peut pas être replissé ou endommagé. Demandez à votre revendeur de renouveler le câble d'alimentation si nécessaire.
- Débranchez l'appareil s'il n'est pas utilisé ou pour le nettoyer. Tirez la fiche pour le débrancher ; non pas le câble.
- Les dommages occasionnés par des modifications à l'appareil par le client, ne tombent pas sous la garantie.
- Gardez votre **VDL500SM** hors de la portée de personnes non qualifiées et de jeunes enfants.
- Ne dirigez pas l'appareil vers quelqu'un.
- Utilisez uniquement un liquide de fumée approprié et ne le chauffez pas.
- Assurez-vous du fait qu'il y a toujours assez de liquide dans le réservoir ; sinon l'appareil peut surchauffer.

3. Directives générales

- Cet appareil est développé pour usage professionnel dans des discothèques, des théâtres, etc. Employez cet appareil à l'intérieur et uniquement avec une source de courant CA de max. 230Vac/50Hz.
- Une machine à fumée n'est pas conçue pour une opération continue. Des pauses régulières prolongeront sa vie.
- Evitez de secouer l'appareil et traitez l'appareil avec circonspection pendant l'installation et l'opération.
- Choisissez un lieu de montage où l'appareil sera protégé contre la poussière, l'humidité et des températures extrêmes (voir "**8. Spécifications techniques**" à la p. 9). Respectez une distance minimum de 0.5m entre l'appareil et toute surface ou personne circonvoisine.

- Fixez l'appareil à l'aide d'un câble de sécurité adéquat (p.ex. **VDLSC7** ou **VDLSC8**) par l'anneau de sécurité à la face arrière de l'appareil.
- Familiarisez-vous avec le fonctionnement de l'appareil avant de l'utiliser. Ne permettez pas aux personnes non qualifiées d'opérer cet appareil. La plupart des dégâts sont causés par un usage non professionnel.
- Transportez l'appareil dans son emballage original.
- Toute modification de l'appareil est interdite pour des raisons de sécurité.
- N'utilisez votre **VDL500SM** qu'à sa fonction prévue. Tout autre usage peut causer des courts-circuits, des brûlures, des électrochocs etc. Un usage impropre annule d'office la garantie.

4. Description

1. Interrupteur ON/OFF
2. Fusible
3. Lampe veille
4. Interrupteur pour la production de fumée
5. Embout chaud
6. Poignée ajustable
7. Conduit de liquide à fumée
8. Réservoir avec bouchon

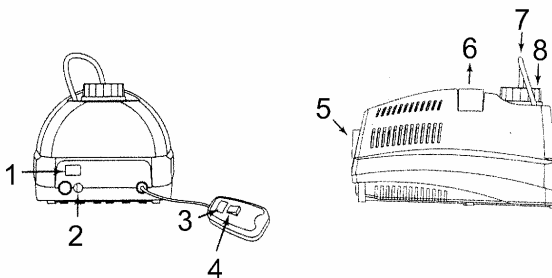

5. Installation

a) Liquide de fumée

- Déconnectez l'appareil du réseau avant de remplir le réservoir.
- Utilisez un liquide à fumée ininflammable à base d'eau et sans huile ou graisse, comme **VDLSL1** (1 litre), **VDLSL5** (5 litres), ou **VDLSL5H** (5 litres de liquide à fumée à haute densité).
- Utiliser un liquide de fumée non recommandée peut endommager l'appareil et annule la garantie.
 1. Débranchez l'appareil du réseau électrique.
 2. Dévissez le bouchon du réservoir.
 3. Versez prudemment du liquide de fumée dans le réservoir (n'ajoutez pas trop de liquide!).
 4. Remettez le bouchon et serrez-le.

Remarques: Il est interdit d'opérer l'appareil quand le réservoir est ouvert.

b) Fusible

- Débranchez l'appareil du réseau électrique avant de remplacer un fusible.
- Remplacez un fusible sauté par un exemplaire identique (voir "**8. Spécifications techniques**" à la p.9):
 1. Débranchez l'appareil du réseau électrique.
 2. Dévissez le porte-fusible du dos de l'appareil avec un tournevis approprié.
 3. Enlevez l'ancien fusible et remplacez-le.
 4. Remettez le porte-fusible et serrez-le avec le tournevis.

c) Montage de l'appareil

- Un technicien qualifié doit installer l'appareil en respectant EN 60598-2-17 et toute autre norme applicable.
- La construction portante de l'appareil doit être capable de supporter 10 x le poids de l'appareil pendant une heure, sans qu'une déformation de la construction en résulte.
- Fixez votre **VDL500SM** à l'aide d'un câble de sécurité (p.ex. **VDLSC7** ou **VDLSC8**).
- Evitez de vous positionner en dessous de l'appareil pour l'enlever ou lors du montage ou du nettoyage. Un technicien qualifié doit réviser l'appareil avant la mise en service. Organisez une révision minutieuse annuelle.
- Installez l'appareil à un endroit où personne ne peut passer ou s'asseoir et où personne ne peut le toucher.
- L'installation de cet appareil exige une solide expérience pratique : le calcul de la charge max. de la construction, les matériaux d'installation requis etc. De temps en temps, un technicien qualifié doit vérifier la construction

portante et l'appareil même. N'essayez pas d'installer cet appareil vous-même si vous n'avez pas les qualifications requises ; une installation incorrecte peut entraîner des blessures.

- Enlevez tout matériau inflammable dans un rayon de 50cm autour de l'appareil.
- Un électricien qualifié doit établir la connexion électrique.
- Branchez l'appareil sur le réseau électrique par la fiche d'alimentation. Ne le branchez pas sur un bloc de puissance.
- Un expert doit approuver l'installation avant qu'elle puisse être prise en service.

6. Emploi

Branchez l'appareil sur le réseau électrique et mettez l'interrupteur au dos de l'appareil sur ON. Après le délai de chauffe (\pm 5-8 minutes) l'appareil est prêt à l'emploi. L'indicateur vert s'allume:

- Démarrez/arrêtez la production de fumée avec le bouton-poussoir.
- Il est possible que la lampe veille sur la télécommande s'éteint et l'émission de fumée s'arrête pendant que vous gardez le bouton enfoncé. Cela signifie que l'appareil doit réchauffer pendant quelques minutes. Ce processus garantit une température de vaporisation appropriée et la meilleure émission de fumée possible.

7. Nettoyage et entretien

1. Serrez les écrous et les vis et vérifiez qu'ils ne rouillent pas.
2. Les parties mécaniques mobiles ne peuvent pas être usées ou bouger de manière irrégulière.
3. Les câbles d'alimentation ne peuvent pas être endommagés. Un technicien qualifié doit entretenir l'appareil.
4. Débranchez l'appareil avant de le nettoyer.
5. Essuyez l'appareil régulièrement avec un chiffon humide non pelucheux. Evitez l'usage d'alcool et de solvants.
6. Il n'y a pas de parties maintenables par l'utilisateur, à part le fusible (voir "**5. Installation**", p.7-8).
7. Commandez des pièces de rechange éventuelles chez votre revendeur.
8. Nettoyez l'élément de chauffage après 30 heures d'utilisation avec un liquide de nettoyage spéciale, en vente chez votre distributeur local. Remplissez le réservoir avec le liquide de nettoyage et faites marcher l'appareil pendant un certain temps. Quand l'appareil est nettoyé, enlevez le liquide de nettoyage restant du réservoir et rincez-le profondément avec de l'eau distillée. N'utilisez jamais de l'eau régulière pour nettoyer ou rincer l'appareil!

8. Spécifications techniques

Alimentation	max. 230VAC/50Hz
Consommation	max. 500W
Fusible	F 5A, 250VAC (5 x 20mm) (référence FF5N)
Production de fumée	55m ³ /min
Temps de chauffage	environ 5-8 minutes
Capacité du réservoir	0.95 litres
Dimensions	280 x 170 x 140mm
Poids	2kg
Température ambiante max.	45°C
Température max. du boîtier	130°C

Toutes les informations présentées dans ce manuel peuvent être modifiées sans notification préalable.

VDL500SM – MÁQUINA DE HUMO

1. Introducción & características

A los ciudadanos de la Unión Europea

Importantes informaciones sobre el medio ambiente concerniente este producto



Este símbolo en este aparato o el embalaje indica que, si tira las muestras inservibles, podrían dañar el medio ambiente.

No tire este aparato (ni las pilas eventuales) en la basura doméstica; debe ir a una empresa especializada en reciclaje. Devuelva este aparato a su distribuidor o a la unidad de reciclaje local.

Respete las leyes locales en relación con el medio ambiente.

Si tiene dudas, contacte con las autoridades locales para residuos.

¡Gracias por haber comprado la **VDL500SM**! Es una máquina de humo con temporizador que crea un humo denso de un líquido de humo especial. Lea cuidadosamente las instrucciones del manual antes de montarla. Verifique si el aparato ha sufrido algún daño en el transporte antes de la puesta en marcha. Si es el caso, no conecte el aparato a la red y póngase en contacto con su distribuidor.

2. Instrucciones de seguridad



Cuidado durante la instalación: puede sufrir una peligrosa descarga eléctrica al tocar los cables con un voltaje peligroso.



¡No toque el aparato durante su operación: la caja se calienta!



No exponga este equipo a lluvia o humedad.



Desconecte el cable de alimentación de la red antes de abrir la caja.

- Daños causados por descuido de las instrucciones de seguridad de este manual invalidarán su garantía y su distribuidor no será responsable de ningún daño u otros problemas resultantes.
- La instalación y el mantenimiento deben ser realizados por personal especializado.
- No conecte el aparato si ha estado expuesto a grandes cambios de temperatura. Espere hasta que el aparato llegue a la temperatura ambiente.
- Este aparato pertenece a la clase de protección I. Por lo tanto, es esencial que el aparato esté puesto a tierra. La conexión eléctrica debe llevarla a cabo un técnico cualificado.
- Asegúrese de que la tensión de red no sea mayor que la tensión indicada en las especificaciones.
- No aplaste el cable de alimentación y protéjalo contra posibles daños causados por algún tipo de superficie afilada. Si es necesario, pida a su distribuidor reemplazar el cable de alimentación.
- Desconecte siempre el aparato si no va a usarlo durante un largo periodo de tiempo o antes de limpiarlo. Tire siempre del enchufe para desconectar el cable de red, nunca del propio cable.
- Los daños causados por modificaciones no autorizadas, no están cubiertos por la garantía.
- Mantenga la **VDL500SM** lejos del alcance de personas no capacitadas y niños.
- No dirija el aparato en dirección a una persona.
- Utilice sólo un líquido de humo apropiado y no lo caliente.
- Asegúrese de que haya siempre suficiente líquido en el depósito; si no el aparato podría sobrecalentarse.

3. Normas generales

- Este aparato es un efecto de luz para uso profesional en una discoteca, un teatro, etc. La **VDL500SM** sólo está permitida para una conexión con una fuente de corriente CA de máx. 230Vca/50Hz y para el uso en interiores.
- No ha sido diseñada para un uso ininterrumpido. Introduzca frecuentemente una pausa para prolongar la vida de la **VDL500SM**.
- No agite el aparato. Evite usar excesiva fuerza durante la instalación y la reparación.
- Seleccione un lugar de montaje donde el aparato no esté expuesto a polvo, humedad y calor extremo (véase "**8. Especificaciones**" en la p. 12). Respete una distancia de mín. 50cm entre el aparato y cualquier superficie o las personas más cercanas.
- Fije el aparato con un cable de seguridad (p.ej. **VDLSC7** o **VDLSC8**) por el anillo de seguridad en la parte posterior del aparato.
- Familiarícese con el funcionamiento del aparato. Sólo personas cualificadas pueden manejar este aparato. La mayoría de los daños son causados por un uso inadecuado.
- Transporte el aparato en su embalaje original.
- Por razones de seguridad, las modificaciones no autorizadas del aparato están prohibidas.
- Utilice sólo la **VDL500SM** para aplicaciones descritas en este manual a fin de evitar p.ej. cortocircuitos, quemaduras, descargas eléctricas, explosión de la lámpara, etc. Un uso desautorizado puede causar daños y anula la garantía completamente.

4. Descripción

1. Interruptor ON/OFF
2. Fusible
3. Lámpara piloto
4. Interruptor para la producción de humo
5. Boquilla caliente
6. Asa ajustable
7. Tubo para el líquido de humo
8. Depósito con tapa

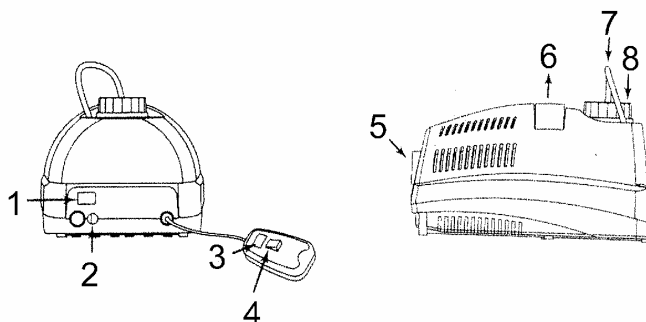

5. Instalación

a) Líquido de humo

- Desconecte el aparato de la red antes de rellenar el depósito.
- Use un líquido de humo no inflamable a base de agua y sin aceite o grasa, como **VDLSL1** (1 litro), **VDLSL5** (5 litros), o **VDLSL5H** (5 litros de líquido de humo con alta densidad).
- Utilizar un líquido de humo no recomendado podría dañar el aparato y anularía la garantía.
 1. Desconecte el aparato de la red eléctrica.
 2. Desatornille el tapón del depósito.
 3. Eche el líquido de humo cuidadosamente en el depósito; no sobrepase la indicación "Maximum" en la parte superior del aparato (¡no añada demasiado líquido!).
 4. Vuelva a poner el tapón y atorníllelo.

Observación: ¡No use este aparato con el depósito abierto!

b) Fusible

- Desconecte el aparato de la red antes de reemplazar un fusible.
- Si se funde una lámpara, es posible que se deba también reemplazar el fusible en el panel trasero.
- Reemplace un fusible fundido por otro del mismo tipo (véase "**8. Especificaciones**" en la p.12):
 1. Desatornille la tapa del portafusibles en el panel trasero con un destornillador adecuado.
 2. Quite el fusible fundido y reemplácelo.
 3. Vuelva la tapa en su lugar y atorníllela.

c) Instalación del aparato

- Respete la directiva EN 60598-2-17 y toda norma nacional antes de instalar el aparato. La instalación debe ser realizada por un técnico especializado.
- El soporte donde irá el aparato, debe ser capaz de sostener 10 veces el peso de éste durante una hora, sin que se produzca una deformación de dicho soporte.
- Siempre fije la **VDL500SM** con un cable de seguridad (p.ej. **VDLSC7** o **VDLSC8**).
- Evite ponerse debajo del aparato durante el montaje, la limpieza, etc. Un técnico especializado debe revisar el aparato antes de la puesta en marcha. Después, debe revisarlo una vez al año.
- Instale el aparato fuera del alcance de personas no autorizadas y en un lugar con poca gente.
- La instalación de este aparato exige una sólida experiencia práctica: debe poder calcular la carga máx. del soporte, debe conocer los materiales necesarios para la instalación, etc. De vez en cuando, una verificación de la estructura y del aparato mismo debe ser llevada a cabo por un técnico especializado. No intente instalar este aparato si no está suficientemente cualificado; una instalación incorrecta puede causar lesiones.
- Quite todo material inflamable en un radio de 50cm alrededor del aparato.
- Pregunte a un electricista cómo hacer la conexión eléctrica.
- Conecte el aparato a la red eléctrica con la conexión de alimentación. Normalmente, no se conectan efectos luminosos a dimmer packs (reguladores).
- Un experto debe probar la instalación antes de la puesta en marcha.

6. Uso

Conecte el aparato a la red eléctrica y coloque el interruptor en la parte posterior del aparato en la posición ON. Después del tiempo de calentamiento (\pm 5-8 minutos), el aparato está listo para utilizar. La lámpara piloto verde se ilumina:

- Active/desactive la producción de humo con el pulsador.
- Es posible que la lámpara piloto del mando a distancia se desactive y la emisión de humo pare mientras mantiene pulsado el botón. Esto significa que el aparato debe calentarse durante algunos minutos. Este procedimiento garantiza una temperatura de evaporación apropiada y una mejor emisión de humo.

7. Limpieza y mantenimiento

1. Apriete bien las tuercas y los tornillos y verifique que no hay señales de oxidación.
2. Las partes móviles no pueden mostrar ningún rastro de desgaste y deben estar bien equilibradas.
3. No dañe los cables de alimentación. Contacte con un técnico especializado para instalar el aparato.
4. Desconecte el aparato de toda fuente antes de limpiarlo.
5. Limpie el aparato regularmente con un paño húmedo y sin pelusas. Evite el uso de alcohol y de disolventes.
6. El usuario no habrá de efectuar el mantenimiento de ninguna pieza salvo los fusibles (véase "**5. Instalación**", p.10-11). El mantenimiento debe llevarse a cabo por personal especializado
7. Contacte con su distribuidor si necesita piezas de recambio.
8. Limpie el elemento calentador después de 30 horas de uso con un líquido de limpieza especial, que se puede comprar en la tienda de su distribuidor local. Rellene el depósito con el líquido de limpieza y haga funcionar el aparato durante un cierto tiempo. Si el aparato está limpio, saque el líquido de limpieza restante del depósito y enjuáguelo a fondo con agua destilada. ¡Nunca utilice agua normal para limpiar o enjuagar el aparato!

8. Especificaciones

Alimentación	máx. 230VAC/50Hz
Consumo	máx. 500W
Fusible	F 5A, 250VAC (5 x 20mm) (referencia FF5N)
Volumen de salida de humo	55m ³ /min.
Tiempo de calentamiento	± 5-8 minutos
Capacidad del depósito	0.95 litros
Dimensiones	280 x 170 x 140mm
Peso	2kg
Temperatura ambiente máx.	45°C
Temperatura máx. de la caja	130°C

Se pueden modificar las especificaciones y el contenido de este manual sin previo aviso.

VDL500SM – NEBELMASCHINE

1. Einführung & Eigenschaften

An alle Einwohner der Europäischen Union

Wichtige Umweltinformationen über dieses Produkt



Dieses Symbol auf dem Produkt oder der Verpackung zeigt an, dass die Entsorgung dieses Produktes nach seinem Lebenszyklus der Umwelt Schaden zufügen kann.

Entsorgen Sie die Einheit (oder verwendeten Batterien) nicht als unsortiertes Hausmüll; die Einheit oder verwendeten Batterien müssen von einer spezialisierten Firma zwecks Recycling entsorgt werden.

Diese Einheit muss an den Händler oder ein örtliches Recycling-Unternehmen retourniert werden.

Respektieren Sie die örtlichen Umweltvorschriften.

Falls Zweifel bestehen, wenden Sie sich für Entsorgungsrichtlinien an Ihre örtliche Behörde.

Wir bedanken uns für den Kauf der **VDL500SM**! Diese Nebelmaschine mit Timer ist ein Gerät zur Erzeugung eines dichten Nebels aus einem speziellen Nebelfluid. Lesen Sie diese Bedienungsanleitung vor Inbetriebnahme sorgfältig durch. Überprüfen Sie zuerst, ob Transportschäden vorliegen. In diesem Fall, nehmen Sie das Gerät nicht in Betrieb und setzen Sie sich mit Ihrem Fachhändler in Verbindung.

2. Sicherheitshinweise



Seien Sie vorsichtig bei der Installation : Fassen Sie keine Kabel an, die unter Strom stehen um einen lebensgefährlichen elektrischen Schlag zu vermeiden.



Berühren Sie das Gerät niemals während des Betriebes, denn das Gehäuse erhitzt sich.



Schützen Sie das Gerät vor Feuchtigkeit und Nässe.



Trennen Sie das Gerät vor Öffnen vom Netz.

- Bei Schäden, die durch Nichtbeachtung der Bedienungsanleitung verursacht werden, erlischt der Garantieanspruch. Für daraus resultierende Folgeschäden übernimmt der Hersteller keine Haftung.
- Installation und Wartung sind einer autorisierten Fachkraft vorbehalten.
- Nehmen Sie das Gerät nicht sofort in Betrieb, nachdem es von einem kalten in einen warmen Raum gebracht wurde. Lassen Sie das Gerät solange ausgeschaltet, bis es die Zimmertemperatur erreicht hat.
- Der Aufbau des Gerätes entspricht der Schutzklasse I. Gemäß den Vorschriften muss das Gerät geerdet sein. Der elektrische Anschluss darf nur von einer Fachkraft durchgeführt werden.

- Vergewissern Sie sich, dass die anzuschließende Netzspannung nicht höher ist als die Netzspannung beschrieben im Punkt 8 "Technische Daten".
- Achten Sie darauf, dass die Netzleitung nicht gequetscht oder durch scharfe Kanten beschädigt werden kann. Bei Beschädigungen soll eine Fachkraft das Kabel ersetzen.
- Trennen Sie das Gerät bei Nichtbenutzung und vor jeder Reinigung vom Netz. Fassen Sie dazu den Netzstecker an der Grifffläche an und ziehen Sie nie an der Netzleitung.
- Blicken Sie niemals direkt in die Lichtquelle da bei empfindlichen Menschen epileptische Anfälle ausgelöst werden können.
- Beachten Sie, dass Schäden, die durch manuelle Veränderungen an diesem Gerät verursacht werden, nicht unter den Garantieanspruch fallen.
- Halten Sie Kinder und Unbefugte vom Gerät fern.
- Richten Sie das Gerät nicht auf Menschen.
- Verwenden Sie nur empfohlene Nebelflüssigkeit und erwärmen Sie die Flüssigkeit nie.
- Achten Sie darauf, dass sich immer genügend Fluid im Tank befindet.; sonst könnte das Gerät überhitzen.

3. Allgemeine Richtlinien

- Dieses Gerät ist eine Lichtsteuerung für den professionellen Einsatz auf Bühnen, in Discotheken, Theater, usw. Die **VDL500SM** ist nur für den Anschluss an einen AC-Strom von max. 230Vac/50Hz zugelassen und wurde ausschließlich zur Verwendung in Innenräumen konzipiert.
- Dieses Gerät eignet sich nicht für langen Gebrauch ohne Unterbrechung. Die Lebensdauer der **VDL500SM** erhöht wenn Sie regelmäßig eine Pause einlegen.
- Vermeiden Sie Erschütterungen. Vermeiden Sie rohe Gewalt während der Installation und Bedienung des Gerätes.
- Achten Sie bei der Wahl des Installationsortes darauf, dass das Gerät keinem Staub, keiner Feuchtigkeit und extremen Temperaturen ausgesetzt wird (siehe "**8. Technische Daten**" S.15). Sorgen Sie für einen Abstand von minimal 50cm zwischen dem Gerät und einer nahe gelegenen Oberfläche oder einem Vorübergehenden.
- Sichern Sie das Gerät mit einem geeigneten Sicherheitsfangseil (z.B. **VDLSC7** oder **VDLSC8**).
- Nehmen Sie das Gerät erst in Betrieb, nachdem Sie sich mit seinen Funktionen vertraut gemacht haben. Lassen Sie das Gerät nicht von Personen bedienen, die sich nicht mit dem Gerät auskennen. Meist ist die Beschädigung des Gerätes das Ergebnis von unfachmännischer Bedienung.
- Verwenden Sie die Originalverpackung, wenn das Gerät transportiert werden soll.
- Eigenmächtige Veränderungen sind aus Sicherheitsgründen verboten.
- Verwenden Sie das Gerät nur für Anwendungen beschrieben in dieser Bedienungsanleitung sonst kann dies zu Schäden am Produkt führen und erlischt der Garantieanspruch. Jede andere Verwendung ist mit Gefahren wie Kurzschluss, Brandwunden, elektrischem Schlag, Lampenexplosion, usw. verbunden.

4. Beschreibung

1. ON/OFF-Schalter
2. Sicherung
3. Anzeigelampe
4. Schalter für den Nebelausstoß
5. Heißes Mundstück
6. Verstellbarer Griff
7. Leitung für Nebelfluid
8. Tankdeckel

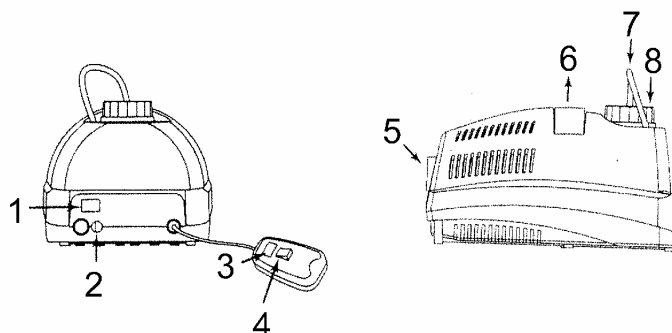

5. Installation

a) Nebelfluid

- Trennen Sie das Gerät vor dem Befüllen des Tanks vom Netz.
- Verwenden Sie nur nicht entflammables Nebelfluid auf Wasserbasis, also ohne Öl oder Fett, z.B. **VDLSL1** (1 Liter), **VDLSL5** (5 Liter), oder **VDLSL5H** (5 Liter Nebelfluid mit hoher Dichte).
- Bei Verwendung nicht empfohlener Nebelflüssigkeit könnte das Gerät beschädigt werden und erlischt den Garantieanspruch.
 1. Trennen Sie das Gerät von der Netzspannung.
 2. Schrauben Sie den Tankdeckel auf.
 3. Gießen Sie die Nebelflüssigkeit vorsichtig in den Tank (gießen Sie nicht zu viel ein!).
 4. Schrauben Sie den Deckel wieder fest auf den Tank.

Bemerkung : Schalten Sie das Gerät niemals ein, ohne vorher den Tank geschlossen zu haben.

b) Sicherung

- Trennen Sie das Gerät vor dem Sicherungswechsel von der Netzspannung.
- Ersetzen Sie eine Sicherung nur durch eine Sicherung gleichen Typs (siehe "**8. Technische Daten**" S.15).
Vorgehensweise:
 1. Trennen Sie das Gerät vom Netz.
 2. Schrauben Sie den Sicherungshalter auf der Rückseite mit einem geeigneten Schraubendreher los.
 3. Entfernen Sie die defekte Sicherung und setzen Sie eine neue Sicherung gleichen Typs ein.
 4. Setzen Sie den Sicherungshalter vorsichtig wieder auf und schrauben Sie ihn wieder fest.

c) Das Gerät installieren

- Betrachten Sie erst den Inhalt der Richtlinie EN 60598-2-17 und die (eventuellen) nationalen Normen ehe Sie das Gerät installieren. Die Installation darf nur von einer Fachkraft durchgeführt werden.
- Die Tragkonstruktion für das Gerät muss während 1 Stunde 10 x das erforderliche Gewicht tragen können, ohne dass die Konstruktion sich dadurch verformt.
- Das Gerät muss ebenfalls ein geeignetes Sicherheitsfangseil haben (z.B. **VDLSC7** oder **VDLSC8**).
- Achten Sie bei der Montage, beim Abbau und bei der Durchführung von Servicearbeiten darauf, dass der Bereich unterhalb des Montageortes abgesperrt ist. Lassen Sie die Installation vor Inbetriebnahme von einer Fachkraft kontrollieren. Lassen Sie das Gerät auch 1 x pro Jahr nachsehen.
- Montieren Sie das Gerät an einem Ort, wo niemand es berühren kann und wo wenige Leute vorübergehen.
- Eine gründliche praktische Erfahrung ist für die Installation des Gerätes notwendig : Sie müssen die max. Belastung der Tragkonstruktion berechnen können, wissen welches Konstruktionsmaterial Sie verwenden dürfen. Außerdem müssen Sie das verwendete Material und das Gerät regelmäßig nachsehen lassen. Montieren Sie das Gerät nie selber wenn Sie damit keine Erfahrung haben. Eine schlechte Montage kann Verletzungen verursachen.
- Entfernen Sie alle entflammbaren Materialien in einem Abstand von 50cm.
- Der elektrische Anschluss darf nur von einer Fachkraft durchgeführt werden.
- Schließen Sie das Gerät über den Stecker an das Netz an. Lichteffekte sollten im Allgemeinen nicht über Dimmerpacks geschaltet werden.
- Die Installation muss vor Inbetriebnahme von einem Experten genehmigt werden.

6. Anwendung

Schließen Sie das Gerät an die Netzspannung an und schalten Sie den Netzschalter in Position ON. Nach der Aufwärmzeit (\pm 5-8 Minuten) ist das Gerät gebrauchsfertig. Die grüne Anzeigelampe leuchtet nun:

- Starten/Stoppen Sie den Nebelausstoß mit der Drucktaste.
- Manchmal wird die Anzeigelampe auf der Fernbedienung erlöschen und der Nebelausstoß aufhören obwohl Sie die Taste gedrückt halten. Dies bedeutet, dass das Gerät sich aufwärmt und nach 1 oder zwei Minuten wieder fertig sein wird. So gibt es immer eine optimale Verdampfungstemperatur und erzeugt das Gerät den möglichst besten Nebel.

7. Reinigung und Wartung

1. Alle verwendeten Schrauben müssen fest angespannt werden und dürfen keine Rostspuren zeigen.
2. Die mechanisch bewegenden Teile dürfen keinen Verschleiß aufweisen.
3. Sorgen Sie dafür, dass die Netzkabel nicht beschädigt werden. Lassen Sie das Gerät von einer Fachkraft installieren.
4. Trennen Sie das Gerät vom Netz ehe Sie mit den Servicearbeiten anfangen.
5. Verwenden Sie zur Reinigung ein feuchtes, fusselfreies Tuch. Verwenden Sie auf keinen Fall Alkohol oder irgendwelche Lösungsmittel.
6. Außer Lampen und Sicherung gibt es keine zu wartenden Teile (siehe "5. Installation" S.13-14).
7. Bestellen Sie eventuelle Ersatzunterteile bei Ihrem Fachhändler.
8. Reinigen Sie das Heizelement alle 30 Betriebsstunden mit einer speziellen Reinigungsflüssigkeit, die im Fachhandel erhältlich ist. Befüllen Sie den Tank mit Reinigungsflüssigkeit und schalten Sie das Gerät einige Zeit ein. Wenn das Gerät gereinigt ist, entfernen Sie dann die restliche Reinigungsflüssigkeit und spülen Sie den Tank gründlich mit destilliertem Wasser durch. Verwenden Sie zum Reinigen oder spülen nie normales Wasser!

8. Technische Daten

Spannungsversorgung	max. 230VAC/50Hz
Verbrauch	max. 500W
Sicherung	F 5A, 250VAC (5 x 20mm) (Best.-Nr. FF5N)
Nebelausstoß	55m ³ /Min.
Aufheizzeit	etwa 5-8 Minuten
Tankinhalt	0.95 Liter
Abmessungen	280 x 170 x 140mm
Gewicht	2kg
Max. Umgebungstemperatur	45°C
Max. Temperatur Gehäuse	130°C

Änderungen in Technik und Ausstattung ohne vorherige Ankündigung vorbehalten.